

全長	ねじ部の長さ	首下の長さ	シャンクの長さ	シャンク径	シャンク四角部の幅	シャンク四角部の長さ
L	ℓ	ℓ _n	ℓ _s	D _s	K	ℓ _k

PO OX

酸化処理ポイントタップ

仕様特長



■ねじ部の表面に溶着防止の酸化処理を施した通り穴加工用ポイントタップです。低炭素等柔らかく溶着し易いスチール材のねじ加工に適しています。

被削材と推奨タッピング速度

低炭素鋼 Low carbon steels	中炭素鋼 Medium carbon steels
5~10 (m/min)	5~10 (m/min)

*アイコンについてはP28参照

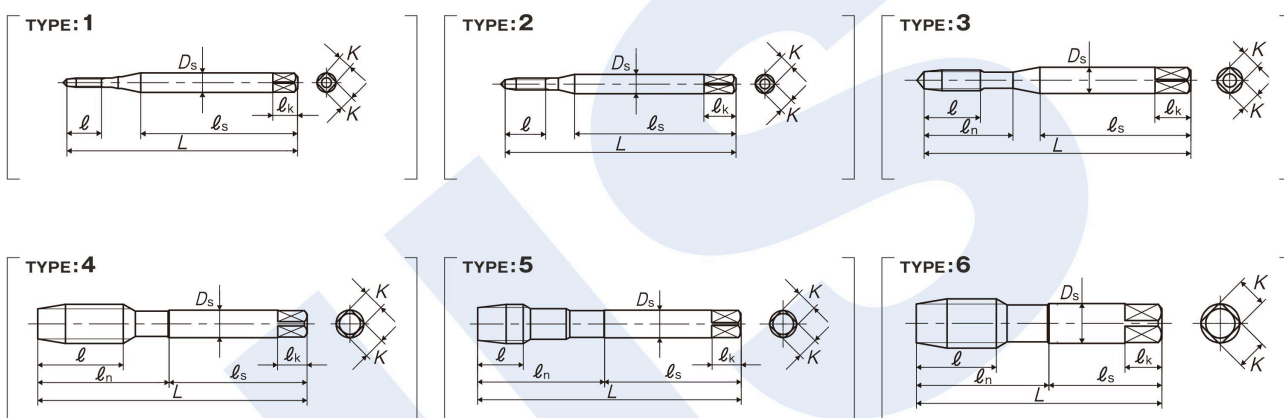

はオーバーサイズ
品区: 1E

呼び	等級	商品コード	食付き	L (mm)	ℓ (mm)	ℓ _n (mm)	ℓ _s (mm)	D _s (mm)	K (mm)	ℓ _k (mm)	溝数	形状	メーカー希望小売価格
メートルねじ用													
M1.4 × 0.3	P1	POP1.4CX	5P	36	5.4	-	24	3	2.5	5	2	1	¥ 2,780**
	P2	POQ1.4CX											¥ 2,780**
M1.6 × 0.35	P2	POQ1.6DX	5P	36	6.3	-	24	3	2.5	5	2	2	¥ 2,660**
M1.7 × 0.35	P2	POQ1.7DX	5P	36	6.3	-	24	3	2.5	5	2	2	¥ 2,660**
M2 × 0.4	P2	POQ2.0EX	5P	42	7.2	12	27	3	2.5	5	3	3	¥ 2,150**
	P3	POR2.0EX											¥ 2,150**
M2.3 × 0.4	P2	POQ2.3EX	5P	42	7.2	12	27	3	2.5	5	3	3	¥ 1,930**
M2.5 × 0.45	P2	POQ2.5FX	5P	46	8.1	14	29	3	2.5	5	3	3	¥ 1,640**
M2.6 × 0.45	P2	POQ2.6FX	5P	46	8.1	14	29	3	2.5	5	3	3	¥ 1,640**
	P3	POR2.6FX											¥ 1,640**
M3 × 0.5	P2	POQ3.0GX	5P	46	9	14	26	4	3.2	6	3	3	¥ 1,160**
	P3	POR3.0GX											¥ 1,160**
3M0.6	P2	POQ3.0HX	5P	46	9	14	26	4	3.2	6	3	3	¥ 1,160**
M3.5 × 0.6	P2	POQ3.5HX	5P	52	11	16	29	5	4	7	3	3	¥ 1,160**

スパイラル
タップ
(止り穴用)

スパイラル
タップ
(通り穴用)

ポイント
タップ
(通り穴用)

タ
ハ
ン
プ
ド

超
硬
ブ

タ
ロ
ツ
プ
ル

特殊
ねじ
タップ
簡易
検査
ツール

管
用
ブ

カ
ヘ
リ
カ
ル
タ
ル

ダ
イス

セン
タル
タ
ノ
具