

ROLLED BALL SCREWS BTK-V – SHAFT DIA 14・16, LEAD 4・5–

転造ボールねじ BTK-Vタイプ – 軸径14・16 リード4・5–

– 精度等級C10–

選定手順①～⑧より型式・数値を選択の上、ご注文ください。

Order 注文例	型式	ナット部	+	ねじ軸部	–	追加加工
	①Type ②ねじ軸外径 ③リード ④タイプ BTK1405V	⑤回路数 ⑥シール 2.6ZZ		⑦全長L ⑧転造軸 550LT		FC・KC・・・etc.



単位:mm

型式	ねじ軸 慣性モーメント/mm ⁴ kg・cm ² /mm	リード精度 移動量誤差
BTK1404V	2.96×10^{-4}	±0.21/300mm
BTK1405V	5.05×10^{-4}	
BTK1605V	5.05×10^{-4}	

BTK1404V

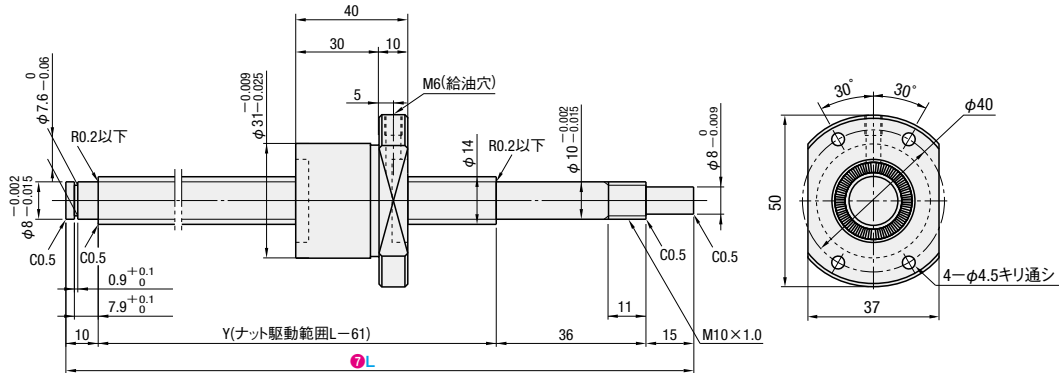

BTK1405V

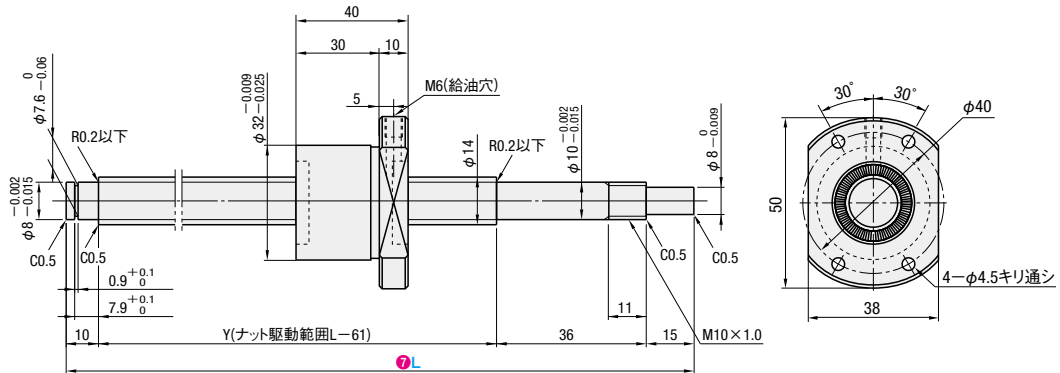

BTK1605V

