

精密ボールねじコンパクトナット PSSタイプ – 軸径10 リード5・10 –

– 精度等級C5 –

選定手順①～⑤より型式・数値を選択の上、ご注文ください。

Order 注文例	型式	全長L	追加工
	①Type ②ねじ軸外径 ③リード ④呼び番号	⑤指定1mm単位	FC・KC・・・etc.
	PSS1005N1D	350	



単位:mm

型式	ねじ軸 軸心の振れ C	ナット 外径の振れ	フランジ 直角度
PSS1005N1D	0.085以下	0.012	0.010
PSS1010N1D			

単位:mm

ねじ部有効長さ		リード精度	
超える	以下	代表移動量 誤差	変動
100	200	±0.020	0.018
200	315	±0.023	0.018
315	400	±0.025	0.020
400	500	±0.027	0.020
500	630	±0.030	0.023

PSS1005N1D

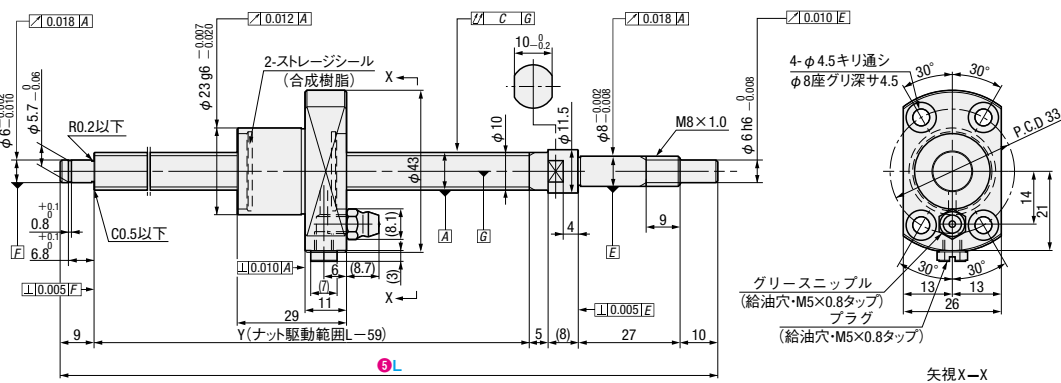

PSS1010N1D

