

ตัวล็อก
กลอนสลัก/ตัวยึด
อุปกรณ์เสริมอื่นๆ/อุปกรณ์เสริม

ตัวล็อก
กลอนสลัก
ที่จับยึดประตู
เช็ควาล์ว
ตัวควบคุมกลาง
ชิ้นส่วนเกี่ยวกับราว
ที่ล็อกตะแกรง
ที่ครอบกุญแจหัวงานอุตสาหกรรม
ป้องกันคลื่นแม่เหล็กไฟฟ้า

ปะเก็น
กรอบหน้าต่าง
ขาข้าง/แหวนยาง
อุปกรณ์เสริม (C)
ชิ้นส่วนที่ติดตั้ง
ระบบกลอน

ชิ้นส่วนและอุปกรณ์ตู้แช่
FREEZER FITTINGS

FC-700, FC-708N อุปกรณ์เสริมแบบโลหะสำหรับชิ้นส่วนและอุปกรณ์ตู้แช่

ก้านกระทุ้งนิรภัยในห้องเก็บของ

INSIDE SAFETY PUSH-RODS

PAT.PEND.

ลักษณะเด่น Feature

- สามารถเปิดประตูจากฝั่งด้านในห้องเก็บของได้อย่างปลอดภัย
- ผสมสารฟอสฟอเรสเซนต์ (สารเรืองแสง) ที่ส่วนหัวดังนั้นจึงสามารถรู้ถึงตำแหน่งของแท่งกุดได้ในยามที่ปิดไฟ
- พร้อมเบลโล่ที่ป้องกันการเกิดการควมแน่น
- Door can be opened safely from inside.
- Head embodies light-storage substance so the push-rod location can be identified easily when lights are put out.
- With freezingproof bellows.

ข้อมูลจำเพาะ

- วัสดุ: แท่งกุด: เส้นใยแก้ว
- ส่วนหัว: พลาสติก ABS (ผสมสารฟอสฟอเรสเซนต์ (สารเรืองแสง))
- หนาแปลน: แผ่นเหล็กสแตนเลส (SUS304)
- เบลโล่: ยางคลอโรพรีน (CR)

การใช้งาน

- ติดตั้งที่ด้านในห้องเก็บของเช่น ตู้แช่เย็บแช่แข็งแบบวอลท์อิน ซึ่งใช้งานได้ในการที่มีการใส่กุญแจจากด้านนอก
- เฉพาะ FA-601, FA-602, FA-603, FA-702S-4



FC-700

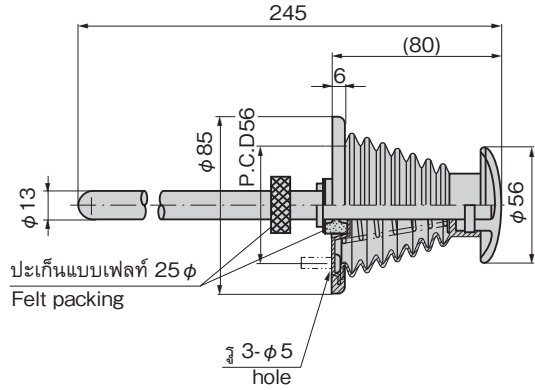

- หมายเหตุ**
- กรุณาตัดแท่งกุดเพื่อปรับความยาวให้เข้ากับขนาดของประตู
 - รับผลดีประเภทด้านเชื้อโรคด้วยเช่นกัน กรุณาติดต่อสอบถาม
 - หากนำไปใช้แทนมือจับสำหรับดึง จะก่อให้เกิดความเสียหายได้
 - กรุณาเปลี่ยนทันทีในกรณีที่มีการแตกหักหรือเสียหาย
 - กรุณาตรวจสอบก่อนเริ่มงานเพื่อยืนยันว่าทำงานได้อย่างแน่นอน
 - กรุณาหลีกเลี่ยงการใช้ภายนอกอาคาร

Specifications

- Material: Push-rod: Glass fiber.
- Head: ABS resin (with light-storage substance)
- Flange: Stainless steel plate (SUS304)
- Bellows: Chloroprene rubber (CR)

Specific-use Remarks

- Walk-in type freezers
- FA-601/602/603/702S-4 exclusive.
- Cut it to adjust length to door thickness.
- Using as a pull may cause trouble.
- Replace immediately when break or trouble occurs.
- Be sure to perform inspection at onset of work to check proper operation.
- This can't be used in the open air.

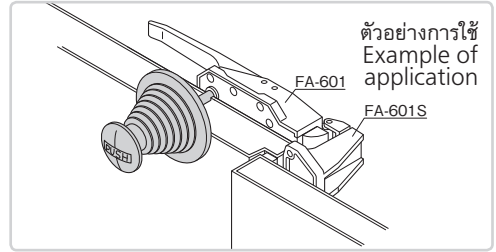

เลขที่สินค้า Product No.	RoHS 10+	CAD	มวลผลิตภัณฑ์ (g) Mass	รหัส Code
FC-700		2D	180	62538

- : ผลิตภัณฑ์ที่ได้รับการรับรองตามมาตรฐาน RoHS10
- ▲ : สามารถรับรองตามมาตรฐาน RoHS10

ลูกบิดนิรภัยเพื่อการหนีภัยในห้องเก็บของ

EMERGENCY KNOB FASTENERS

ลักษณะเด่น Feature

- ลูกบิดนิรภัยในการหนีภัยเพื่อป้องกันอุบัติเหตุจากการโดนปิดซึ่ง
- เมื่อหมุนลูกบิดจนกระทั่งฐานรองหลุดออกมา ก็จะสามารถหนีออกมาได้
- Escape knob prevents accidental entrapment.
- Escape allowed by turning knob until base detaches.

ข้อมูลจำเพาะ

- วัสดุ: ลูกบิด: พอลิเอไมด์ (PA66)
- ฐานรอง: สลักเกลียว: สแตนเลส (SUS304)



FC-708N

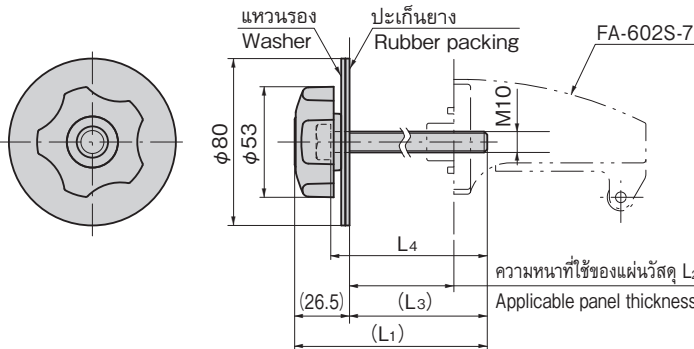

- หมายเหตุ**
- กรุณาตรวจสอบก่อนเริ่มงานเพื่อยืนยันว่าทำงานได้อย่างแน่นอน
 - กรุณาเปลี่ยนทันทีในกรณีที่มีการแตกหักหรือเสียหาย
- Specifications**
- Material: Knob: Polyamide (PA66)
 - Base / bolt: Stainless steel (SUS304)
- Remarks**
- Be sure to perform inspection at onset of work to check proper operation.
 - Replace immediately when break or trouble occurs.

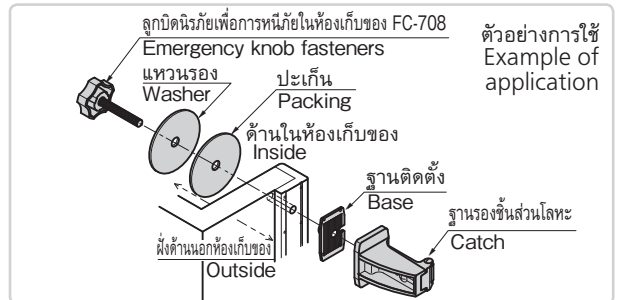

ความหนาที่ใช้ของแผ่นวัสดุ (mm) Applicable panel thickness	ขนาดการตัดแปลง L4 สำหรับฐานรองของสเปค Shortened L4 dimension for specified base (mm)			
	FA-602S-5	FA-602S-6	FA-602S-7	ซีรีส์ FA-662S FA-772S-2
50	57	60	75*1	80
100	107	110	125*1	130*2

กรุณาตัดแปลงความยาว L4 (สลักหกเหลี่ยม) ให้ได้ตามขนาดที่ระบุด้านบนตามประเภทของฐานรอง กรณีที่ L4 ต่ำกว่า 75 กรุณาใช้ FA-708N-1 หากเกิน 75 แต่ต่ำกว่า 125 กรุณาใช้ FA-708N-2 *1. กรณีที่ฐานรองเป็น FA-602S-7 ไม่จำเป็นต้องทำการตัดแปลงสลักหกเหลี่ยม *2. เป็นความยาวของสลักหกเหลี่ยมที่สั่งทำพิเศษ กรุณาติดต่อสอบถาม Shorten length of L4 (hexagon bolt) to above dimensions according to type of base. Use FA-708N-1 if L4 is 75 or less, and FA-708N-2 if more than 75 and 125 or less. *1 Hexagon bolt does not require shortening if base is FA-602S-7 *2 Length for custom-made hexagon bolt. Contact us for details.

เลขที่สินค้า Product No.	RoHS 10+	CAD	(L1)	L2	(L3)	L4	มวลผลิตภัณฑ์ (g) Mass	รหัส Code
FC-708N-1		2D/3D	92.5	50	66	75	153	62860
FC-708N-2		2D/3D	142.5	100	116	125	183	62861

- : ผลิตภัณฑ์ที่ได้รับการรับรองตามมาตรฐาน RoHS10
- ▲ : สามารถรับรองตามมาตรฐาน RoHS10