

เทปกั้นสียึดแบบนำไฟฟ้า SHIELDING TAPE (masking)



C-300-MCU-T · C-300-MCU-M

ทำจากทองแดง



C-300-MCU-T25

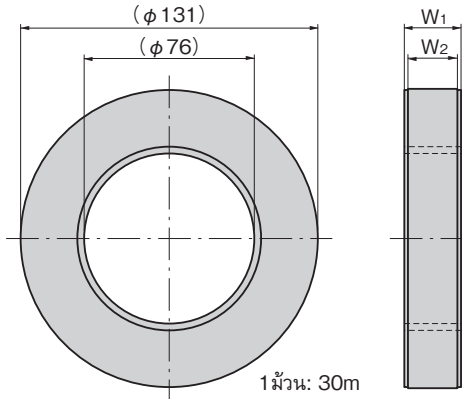

1 ม้วน : 30m roll

โครงสร้าง Construction เทปกั้นสียึดถูกติดเข้ากับผลิตภัณฑ์และแกะออกได้อย่างง่ายดาย Masking tape is adhered to the product, and can be peeled away easily.

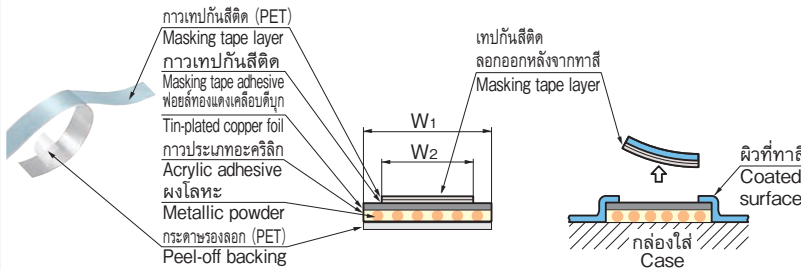

วิธีใช้ Application method

- กำจัดสิ่งสกปรกและคราบไขมันที่ติดออก แล้วลอกกระดาษรองลอกออกพร้อมทั้งแปะ C-300-MCU-T
- ที่มุมหนึ่งให้สอดเข้าไประหว่าง C-300-MCU-T กับเทปกั้นสียึดที่ติดไว้ก่อนแรก
- กดด้วยไม้พายให้แน่น และทาสิ
- หลังจากทาสิ ให้ลอกเทปกั้นสียึดออก

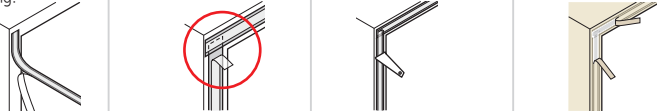

เลขที่สินค้า Product No.	RoHS 10+	CAD	W ₁	W ₂	รหัส Code
C-300-MCU-T10	●		10	6.8	24341
C-300-MCU-T13	●		13	9.8	24342
C-300-MCU-T19	●		19	15.8	24343
C-300-MCU-T25	●		25	21.8	24344

● : ผลิตภัณฑ์ที่ได้รับการรับรองตามมาตรฐาน RoHS10 ▲ : สามารถรับรองตามมาตรฐาน RoHS10



C-300-MCU-M4 ประเภทแหวนรอง Washer format

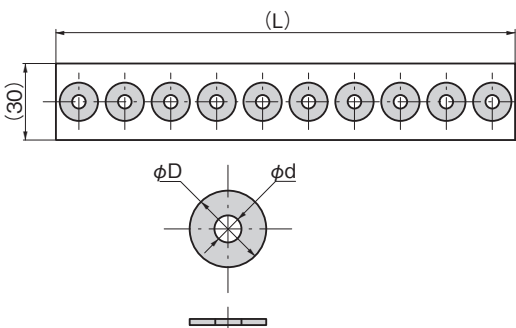

ลักษณะเด่น Feature

- ฟอยล์ทองแดงเคลือบทินถูกพร้อมเทปกั้นสียึด
- สามารถลดกระบวนการสร้างความนำไฟฟ้า (การชุบเคลือบ/การทาสีที่มีตัวนำไฟฟ้า) ที่กล่องใส่ได้
- หลังทำสีแล้วจึงจะสามารถแกะเทปกั้นสียึดออกจากผิวของฟอยล์ทองแดงเคลือบทินได้
- ผิวหน้าของฟอยล์ทองแดงเคลือบทินหลังจากที่แกะเทปกั้นสียึดออกแล้ว สามารถนำมาใช้เป็นตัวนำไฟฟ้าได้
- เนื่องจากใช้กาวที่มีการนำไฟฟ้า ประสิทธิภาพในการป้องกันจึงไม่ลดลง
- สามารถทำงานตัดแปลง/การแปะติดได้อย่างง่ายดาย
- Tin-plated copper foil with masking tape.
- Saves you the trouble of applying conductivity treatments (plating or conductive coating) to a casing or housing.
- Following application, simply peel the masking tape away from the tin-plated copper foil surface.
- After masking tape removal, the tin-plated copper foil can be used as a conducting surface.
- Uses electrically conductive adhesive to minimize any shielding effect.
- Easy handling and application.

ข้อมูลจำเพาะ ● 1 ม้วน 30m

การใช้งาน ● กล่องใส่สำหรับ การต่อสายดินและการป้องกัน การป้องกันกรรไกรกรรไกรของเทปกั้นสียึดและกล่องใส่ในตอนที่ทาสิ

หมายเหตุ ● สามารถผลิตผลิตภัณฑ์ที่ตัดเป็นชิ้นสำเร็จและผลิตภัณฑ์ที่มีรูปทรงหลากหลายด้วย

Specifications ● One roll: 30m
Specific-use ● Grounding/shielding for cases/housings
● Masks during painting and prevents casing corrosion.

Remarks ● Can also be made as a cut product and in irregular shapes.

คุณลักษณะ Characteristics

หัวข้อ Item	ค่าตัวเลข Value
ความหนาเทปกั้นสียึด (μm) Masking tape thickness	100
ความหนากระดาษรองลอกเทปกั้นสียึด (μm) Peel-off glue thickness	20
ความหนาฟอยล์ทองแดงเคลือบทิน (μm) Tin-plated copper foil thickness	52
ความหนาชั้นกาวประเภทอะคริลิก (μm) Acrylic adhesive layer thickness	40
ความหนาของผลิตภัณฑ์ (μm) Product thickness	212
แรงยึดเกาะของเทปกั้นสียึด 180° ฟอยล์ทองแดงชุบเคลือบทิน ต่อการดึงลอก (N/25mm) Adhesive strength	ค่าเริ่มต้น Initial value 0.4 หลังจากได้รับความร้อน 180°C ใน 20 นาที After 180°C heating for 20minutes (1.1)
แรงยึดเกาะของกาวประเภทอะคริลิก 180° SUS ต่อการดึงลอก (N/25mm) Adhesive strength	ค่าเริ่มต้น Initial value 15.5 มากกว่า หลังจากได้รับความร้อน 180°C ใน 20 นาที After 180°C heating for 20minutes 25.8 มากกว่า
ค่าแรงต้านทานขณะสัมผัส (Ω/13mm ² /19.6N) Contact resistance	ค่าเริ่มต้น Initial value 0.001 หลังจากได้รับความร้อน 180°C ใน 20 นาที After 180°C heating for 20minutes 0.005
ขอบเขตอุณหภูมิที่ใช้ (°C) Usable temperature range	-40 ~ +80

ลักษณะเด่น Feature

- คุณลักษณะเหมือนกับ C-300-MCU-T
- Characteristics are the same as for C-300-MCU-T.

ข้อมูลจำเพาะ ● 1 แผ่น 10 ชิ้น

Specifications ● One sheet: 10pcs

เลขที่สินค้า Product No.	RoHS 10+	CAD	หมายเหตุ Remarks	φd	φD	(L)	รหัส Code
C-300-MCU-M4	●		สำหรับ M4 For M4	4.3	15	180	24345
C-300-MCU-M5	●		สำหรับ M5 For M5	5.3	15	180	24346
C-300-MCU-M6	●		สำหรับ M6 For M6	6.3	17	200	24486
C-300-MCU-M8	●		สำหรับ M8 For M8	8.3	19	200	24487

● : ผลิตภัณฑ์ที่ได้รับการรับรองตามมาตรฐาน RoHS10
▲ : สามารถรับรองตามมาตรฐาน RoHS10

ตัวล็อค
กลอนสลัก/ตัวยึด
อุปกรณ์ประกอบชุด/อุปกรณ์เสริม



ตัวล็อค
กลอนสลัก
ที่จับยึดประตู

เช็ควาล์ว

ตัวควบคุมกลาง

ชิ้นส่วนเกี่ยวกับราว

ที่ล็อคตะแกรง

ที่ครอบกุญแจหัวบันได/กุญแจหัวบันได

ป้องกันคลื่นแม่เหล็กไฟฟ้า

ปะเก็น

กรอบหน้าต่าง/หน้าต่าง

ขาข้าง/แหวนยาง

อุปกรณ์เสริม (C)

ชิ้นส่วนหัวข้อต่อ/รางกระเบื้อง

ชิ้นส่วนและอุปกรณ์ตู้แช่

ระบบกลอน