



C-375-R
ทำจากสแตนเลส

ที่ครอบกุญแจ/แหวนตกแต่งสำหรับตัวบิดล็อก

DRESSING RINGS FOR CREMONE BOLTS AND THUMB TURNS



C-375-R

[C-375-R-1]

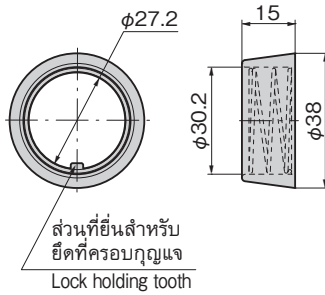

- ข้อมูล
- วัสดุ: แผ่นเหล็กสแตนเลส (SUS304)
 - จำเพาะ: การจัดการผิวหน้า: ทำผิวด้านแบบขึ้นเส้นแฮร์ไลน์
 - กำหนดส่ง: สินค้าสั่งทำพิเศษ...กรุณาดัดต่อสอบถามถึงกำหนดมอบ
 - ส่งมอบ
 - หมายเหตุ: กรุณาปรับส่วนที่นูนออกมาสำหรับยึดที่ครอบกุญแจให้เข้ากับร่องสำหรับยึด เมื่อใส่เข้าที่ร่องที่นูนเหนือจากร่องสำหรับยึดก็จะเป็นสาเหตุของการชำรุดได้

- Specifications
- Material: Stainless steel plate (SUS304)
 - Finish: Hairline finish
- Remarks
- Align lock holding tooth with holding groove on lock. Inserting in other groove may result in breakage.

เลขที่สินค้า Product No.	RoHS 10	CAD	H	กุญแจที่ใช้ได้ Applicable cremone bolt	มวลผลิตภัณฑ์ (g) Mass	รหัส Code
C-375-R-1	2D/3D	15	C-374-1	(ความหนาของประตู 40mm~49mm) (door thickness)	7	22345

● : ผลิตภัณฑ์ที่ได้รับการรับรองตามมาตรฐาน RoHS10 ▲ : สามารถรับรองตามมาตรฐาน RoHS10

ฟองน้ำสำหรับที่ครอบกุญแจ C-375

SPONGES FOR CYLINDER LOCK C-375



C-375-P
ทำจากยาง



C-375-P

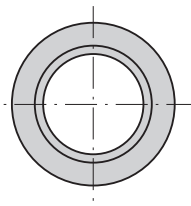
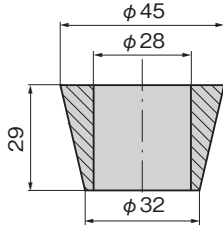

ลักษณะเด่น Feature

- สามารถทำให้ช่องว่างระหว่างกลองใส่และที่ครอบกุญแจเล็กลง ทำให้ปฏิบัติงานต่างๆได้อย่างสะดวกเช่น การตอกยาชิ้นส่วน
- ถึงจะเป็นกรณีที่ไม่ห้องเก็บของมีความดันลบ ก็สามารถป้องกันการดูดอากาศเขาไปได้
- A gap between case and cylinder lock is reduced so caulking and other operations are easy.
- To prevent suction when negative pressure occurs inside.

- ข้อมูล
- มวลผลิตภัณฑ์: 3g
 - จำเพาะ: วัสดุ: ฟองน้ำCR
 - สีมาตรฐาน: ดำ
- การใช้งาน
- ใช้ประกอบกับ C-375
- กำหนดส่ง
- สินค้าสั่งทำพิเศษ...กรุณาดัดต่อสอบถามถึงกำหนดมอบ
 - ส่งมอบ

- Specifications
- Mass: 3g
 - Material: CR sponge
 - Standard color: Black
- Specific use
- Use C-375 together

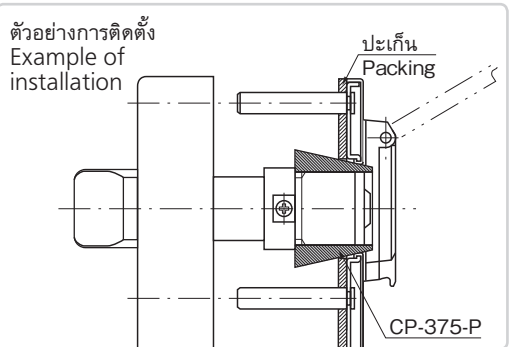

เลขที่สินค้า Product No.	RoHS 10	CAD	รหัส Code
C-375-P	2D	22803	

● : ผลิตภัณฑ์ที่ได้รับการรับรองตามมาตรฐาน RoHS10 ▲ : สามารถรับรองตามมาตรฐาน RoHS10