

กันล๊อคอะลูมิเนียม II

ALUMINUM GAN LOCKS II



C-591
ท่าจากอะลูมิเนียม



PAT.PEND.



C-591-R



กุญแจต่างกัน
Key differences

ลักษณะเด่น Feature

- ประเภทรอกอะลูมิเนียมของตัวป้องกันแบบ L
- มีการใส่ที่ครอบกุญแจตรงส่วนกันของแผงป้องกันด้านหน้า จึงป้องกันการแก่งัดกันอย่างความเสียหายจากส่วนตรงส่วนที่ครอบกุญแจ
- ใช้ไขควงเพียงอันเดียวเปลี่ยนที่ครอบกุญแจได้แม้หลังจากวางติดตั้งแล้ว
- เป็นการใส่กุญแจแบบวันทัชจึงไม่มีการลิ่มใส่กุญแจ
- สำหรับด้านขวา
- สามารถประกอบเข้ากับที่ครอบกุญแจที่เป็นอุปกรณ์ที่ได้ตามมาตรฐานของสมาคมอุตสาหกรรมเครื่องจักรระบบจำหน่ายอัตโนมัติญี่ปุ่น (JVMA)
- Low-cost L-type guard.
- The lock is built into the front guard base, ensuring protection against tampering including breaking of the lock with a drill.
- After the lock is installed, lock replacement requires the use of a screw driver.
- One-touch locking helps prevent failure to lock.
- The lock is for right-hand use.
- Locks that conform to the Japan Vending System Manufacturers Association standards can be incorporated.

- ข้อมูลจำเพาะ**
- วัสดุ: ตัวอุปกรณ์: โลหะผสมอะลูมิเนียม (ADC) ส่วนหัวกุญแจ: แท่งทองเหลืองแบบฟรีคัตติง (C3604BD) กุญแจ: แผ่นทองเหลือง (C3713P)
 - การจัดการผิวหน้า: ตัวอุปกรณ์: การทำสีแบบบรอน (ซิลเวอร์เมทัลลิก) ส่วนหัวกุญแจ: ชุบโครเมียม (MBCr) กุญแจ: ชุบนิเกิล (MBNi)
 - จำนวนกุญแจที่ต่างกันมากที่สุด: 177,000 ดอก
 - อุปกรณ์ที่แนบมา: กุญแจ 2 ดอก/แท่นรอง/แผ่นวัสดุติดตั้ง/น็อตล๊อคพร้อมมรูกเหล็ก/น็อตตัวเมีย/S.W.

การใช้งาน • ผู้จำหน่ายสินค้าอัตโนมัติ/อุปกรณ์แต่ละชนิดกำหนดตั้ง

สัณฐานมาตรฐาน...กรุณาติดต่อสอบถามถึงกำหนดมอบ

- หมายเหตุ**
- ระบบมอเตอร์ สามารถประกอบที่ครอบกุญแจซึ่งตรงตามข้อมูลจำเพาะของลูกค้าย่างที่ครอบกุญแจเนื้อแข็งได้
 - เป็นแบบไม่มีที่ครอบกุญแจจึงไม่มีที่ครอบกุญแจหรือกุญแจแนบมาด้วย กรุณาเลือกจากที่ครอบกุญแจด้านหน้าตามมาตรฐานผู้จำหน่ายสินค้าอัตโนมัติในหน้า 1,218

- Specifications**
- Material: Body: Aluminum alloy (ADC) Cylinder lock: Free-cut brass rod (C3604BD) Key: Brass plate (C3713P)
 - Surface finish: Body: Baked finish (silver metallic) Cylinder lock: Chrome plating (MBCr) Key: Nickel plating (MBNi)
 - Maximum number of key types: 177,000 types
 - Accessories: Two keys, spacer, installation plate, hexagon socket set screw, nuts and S.W.
- Specific use** • Slot vending machines and various types of equipment
- Remarks** • No lock or key is supplied for lock-less models. Choose from the vending machine standard locks on page 1218.

[C-591-R]

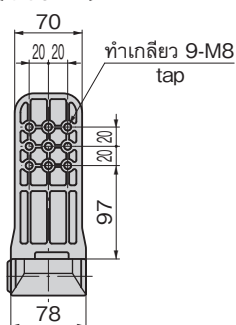

M8×50 น็อตยึดสกรูพร้อมมรูกเหล็กเหลี่ยม พร้อมน็อตตัวเมียและ S.W.
Hex socket set screw with nut & S.W.

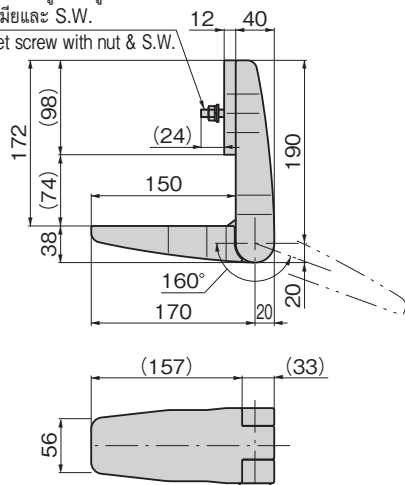

[แท่นรอง] Spacer

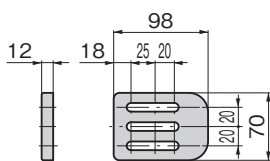

[แผ่นวัสดุติดตั้ง] Installation plate

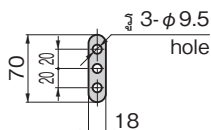

[กุญแจ] Key

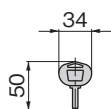

ตัวอย่างการใช้ Example of application

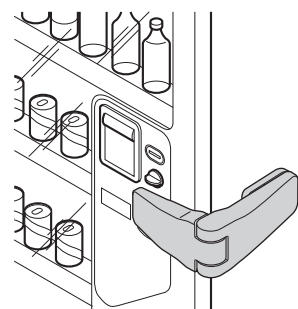

ตัวอย่างการติดตั้ง Example of Installation

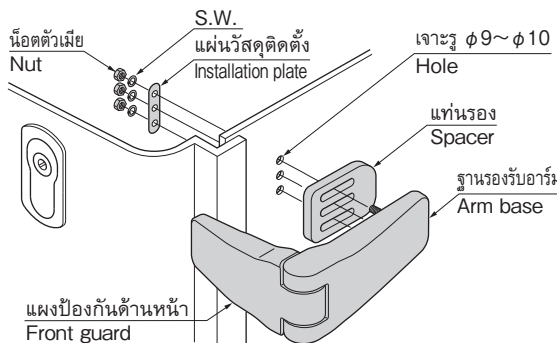

เลขที่สินค้า Product No.	RoHS 10	CAD	หมายเหตุ Remarks	มวลผลิตภัณฑ์ (g) Mass	รหัส Code
C-591-R		2D	กุญแจต่างกัน Key differences	1,735	24024
C-591-R ไม่มีที่ครอบกุญแจ		2D	ไม่มีที่ครอบกุญแจ Without lock	1,635	23999

● : ผลิตภัณฑ์ที่ได้รับการรับรองตามมาตรฐาน RoHS10 ▲ : สามารถรับรองตามมาตรฐาน RoHS10

INDUSTRIAL LOCKS

ตัวล๊อค กลอน สลัก ที่จับ ยึดประตู เชี่ยวล๊อค ตัวควบคุม กลาง ชิ้นส่วน เกือบขาว ที่ล๊อค ตะแกรง

ที่ครอบกุญแจสำหรับ ชนิดอุตสาหกรรม ป้องกันคลื่น แม่เหล็กไฟฟ้า ปะเก็น กอมนต์ตัวที่ติด แผ่นป้องกัน ขาข้าง/ แหวนยาง อุปกรณ์เสริม (C) ชิ้นส่วนที่เกี่ยวกับ รั้วรักระแสไฟฟ้า ชิ้นส่วนและ อุปกรณ์ตู้แช่ ระบบ กลอน