

# สลักแบบปุ่มกลม PUSH-BUTTON LATCHES



**C-215**  
ทำจากพลาสติก

## ลักษณะเด่น Feature

- สลักจะทำงาน 6mm เมื่อกดปุ่มกด
- Push the button and the latch will move 6mm.

**ข้อมูล** • มวลผลิตภัณฑ์: 15g  
**จำเพาะ** • วัสดุ: พอลิอะซิทาล (POM)  
**การใช้งาน** • เครื่องบิน/ครัว/เฟอร์นิเจอร์ไม้/แผงจ่ายไฟ/อุปกรณ์ตรวจวัด  
**หมายเหตุ** • กรุณาใช้ประกอบกับประเภทมือจับหรือลูกบิด  
 • ผลิตภัณฑ์นี้ใช้พลาสติกไม่เป็นผลึกซึ่งไม่เหมาะใช้งานกับสารป้องกันการคลายตัวจึงควรหลีกเลี่ยงการใช้  
 (ระบุอยู่ในหัวข้อควรระวังของสารป้องกันการคลายตัวส่วนหนึ่งด้วย)

**Specifications** • Mass: 15g  
 • Material: Polyacetal (POM)  
**Specific-use** • Aircraft, kitchens, wooden furniture, distribution boards and measuring equipment  
**Remarks** • Use the handle, knob etc. together.  
 • This product uses noncrystalline resin. It is not suitable for thread-locking fluid so use should be avoided. (Also noted in the precautions of some types of thread-locking fluid.)

เลขที่สินค้า Product No.	RoHS 100%	CAD	รหัส Code
C-215		2D/3D	20534

- ผลิตภัณฑ์ที่ได้รับการรับรองตามมาตรฐาน RoHS10
- ▲ สามารถรับรองตามมาตรฐาน RoHS10



C-215

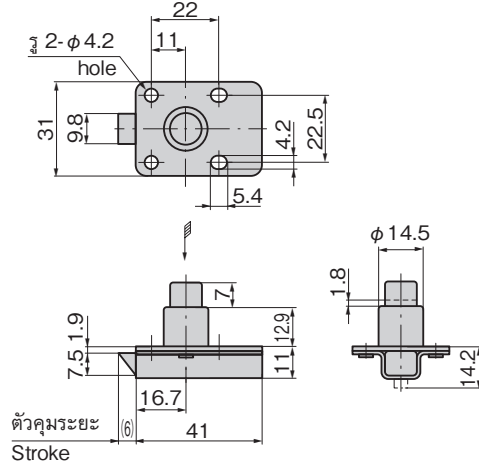

# สลักแบบปุ่มกลม BUTTON LATCHES



**C-216**  
ทำจากอะลูมิเนียม

## ลักษณะเด่น Feature

- สลักจะทำงาน 7mm เมื่อดึง (กด) ปุ่ม
- Draw (push) the button and the latch will move 7mm.

**ข้อมูล** • มวลผลิตภัณฑ์: 25g  
**จำเพาะ** • วัสดุ: ตัวอุปกรณ์: แผ่นวัสดุอะลูมิเนียม (A1080P) ปุ่ม/สลัก: พอลิอะซิทาล (POM)  
 • การจัดการผิวหน้า: ตัวอุปกรณ์: ชุบผิวอะลูมิเนียมอโนไดซ์  
**การใช้งาน** • เครื่องบิน/ครัว/อุปกรณ์ตรวจวัด  
**หมายเหตุ** • ผลิตภัณฑ์นี้ใช้พลาสติกไม่เป็นผลึกซึ่งไม่เหมาะใช้งานกับสารป้องกันการคลายตัวจึงควรหลีกเลี่ยงการใช้  
 (ระบุอยู่ในหัวข้อควรระวังของสารป้องกันการคลายตัวส่วนหนึ่งด้วย)

**Specifications** • Mass: 25g  
 • Material: Main body: Aluminum plate (A1080P) Button and latch: Polyacetal (POM)  
 • Finish: Main body: Alumite treatment  
**Specific use** • Aircraft, kitchens and measuring equipment  
**Remarks** • This product uses noncrystalline resin. It is not suitable for thread-locking fluid so use should be avoided. (Also noted in the precautions of some types of thread-locking fluid.)

เลขที่สินค้า Product No.	RoHS 100%	CAD	รหัส Code
C-216-A		2D/3D	22634
C-216-B		2D/3D	22635

- ผลิตภัณฑ์ที่ได้รับการรับรองตามมาตรฐาน RoHS10
- ▲ สามารถรับรองตามมาตรฐาน RoHS10



C-216-A



C-216-B

[C-216-A]

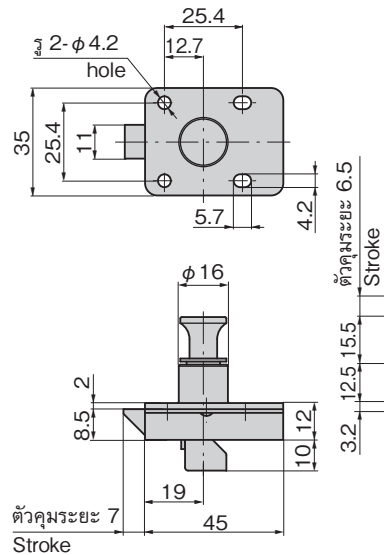

[C-216-B]

