



**C-41**  
ทำจากซิงค์อัลลอย

# สลักวงแหวนขนาดใหญ่

## LARGE RING LATCHES



C-41

### ลักษณะเด่น Feature

- เมื่อจับแหวนตั้งขึ้น สลักจะทำงานและทำให้ประตูเปิดได้ กรณีปิดจะปิดได้แบบวันทัช
- Putting the lever upright actuates the latch to open the door. To close the door just one-touch push.

- ข้อมูล
- มวลผลิตภัณฑ์: 180g
- จำเพาะ
- วัสดุ: ซิงค์อัลลอย (ZDC)
  - การจัดการผิวหน้า: ชุบโครเมียม (MZCr)
- การใช้งาน
- แผงไฟ/จ่ายไฟ/เฟอร์นิเจอร์ทำจากไม้/กล่องเครื่องมือที่เกี่ยวข้องกับรถยนต์
- หมายเหตุ
- ขนาดใหญ่กรุณาใช้ A-154, A-254
- Specifications
- Mass: 180g
  - Material: Zinc alloy (ZDC)
  - Finish: Chrome plating (MZCr)
- Specific-use
- Power/distribution boards, wooden furniture and tool boxes for vehicle
- Remarks
- Use A-154/254 for large type.

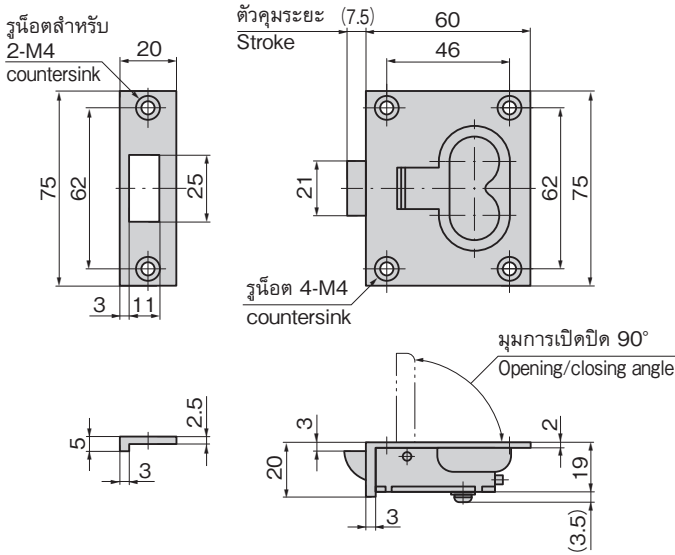

เลขที่สินค้า Product No.	RoHS 10	CAD	รหัส Code
C-41	10	2D/3D	20273

- : ผลิตภัณฑ์ที่ได้รับการรับรองตามมาตรฐาน RoHS10
- ▲ : สามารถรับรองตามมาตรฐาน RoHS10

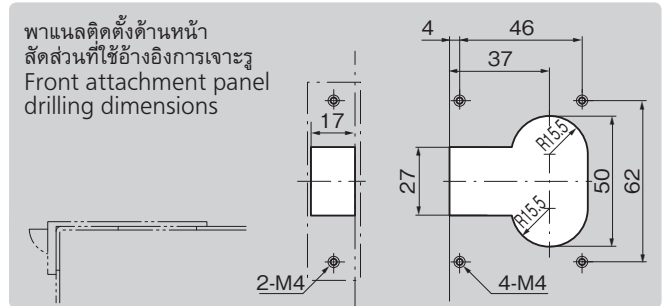

※แตกต่างกับขนาดการเจาะรูพาด้านหลัง กรุณาติดต่อสอบถาม  
※Rear attachment panel drilling dimensions are different.

# สลักวงแหวน

## RING LATCHES



**C-41-3**  
ทำจากอะลูมิเนียม

**C-41-3Z**  
ทำจากซิงค์อัลลอย

### ลักษณะเด่น Feature

- เมื่อจับแหวนตั้งขึ้น สลักจะทำงานและทำให้ประตูเปิดได้ กรณีปิดจะปิดได้แบบวันทัช
- Putting the lever upright actuates the latch to open the door. To close the door just one-touch push.

- ข้อมูล
- วัสดุ: C-41-3: โลหะผสมอะลูมิเนียม (ADC)
- จำเพาะ
- C-41-3Zn: ซิงค์อัลลอย (ZDC)
  - การจัดการผิวหน้า: C-41-3: ชุบโครเมียมผิวซาติน (MACr)
  - C-41-3Zn: ชุบเซิร์จไลท์โครเมียมผิวซาติน (MZCr)
- การใช้งาน
- แผงไฟ/จ่ายไฟ/ช่องสำหรับซ่อมบำรุง/กล่องเครื่องมือรถยนต์
- หมายเหตุ
- ขนาดใหญ่กรุณาใช้ A-154, A-254
- Specifications
- Material: C-41-3: Aluminum alloy (ADC)
  - C-41-3Zn: Zinc alloy (ZDC)
  - Finish: C-41-3: Aventurine chrome plating (MACr)
  - C-41-3Zn: Aventurine satellite chrome plating (MZCr)
- Specific-use
- Power/distribution boards, inspection entrance and tool boxes for vehicle
- Remarks
- Use A-154/254 for large type.

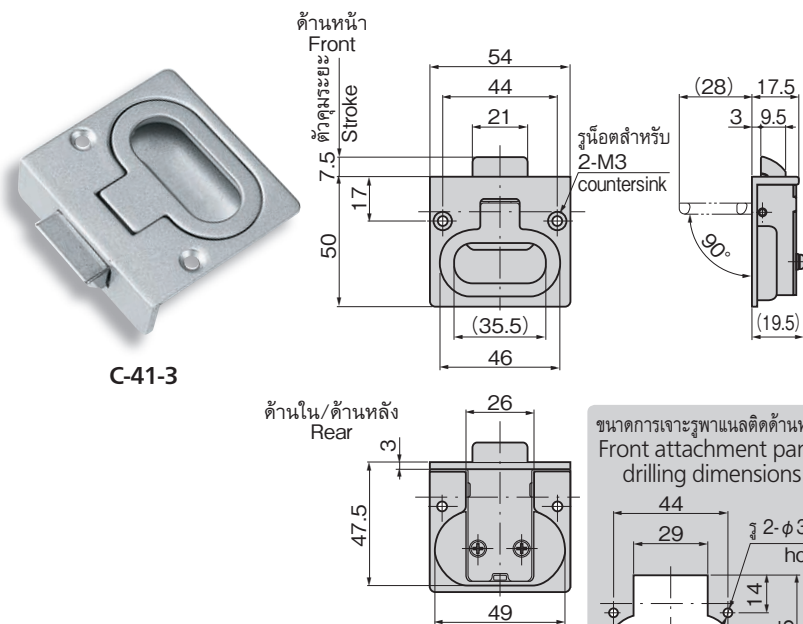

C-41-3

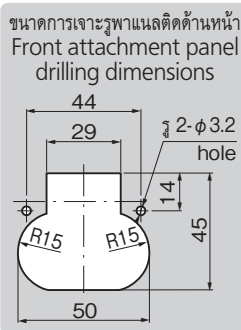

※แตกต่างกับขนาดการเจาะรูพาด้านหลัง กรุณาติดต่อสอบถาม  
※Rear attachment panel drilling dimensions are different.

เลขที่สินค้า Product No.	RoHS 10	CAD	น้ำหนักผลิตภัณฑ์ (g) Mass	รหัส Code
C-41-3	10	2D/3D	64	22300
C-41-3Zn	10	2D/3D	120	23549

- : ผลิตภัณฑ์ที่ได้รับการรับรองตามมาตรฐาน RoHS10
- ▲ : สามารถรับรองตามมาตรฐาน RoHS10

ตัวล็อค  
กลอนสลัก/ตัวยึด  
อุปกรณ์ประกอบชุด/อุปกรณ์เสริม



ตัวล็อค

กลอน  
สลัก

ที่จับ  
ยึดประตู

เช็กล็อค

ตัวควบคุม  
กลาง

ชิ้นส่วน  
เกี่ยวกับราว

ที่ล็อค  
ตะแกรง

ที่ครอบกุญแจหัว  
งานอุตสาหกรรม

ป้องกันคลื่น  
แม่เหล็กไฟฟ้า

ปะเก็น

ขาข้าง/  
แหวนยาง

อุปกรณ์เสริม  
(C)

ชิ้นส่วนที่  
ต้อง  
ชำระแอสเฟ

ชิ้นส่วนและ  
อุปกรณ์ตู้แช่

ระบบ  
กลอน