



C-1402
ทำจากสแตนเลส

สลักกลอนแบบบาง

THIN-TYPE FLUSH LATCHES

สลักสปริงที่ทนทานต่อความสั่นสะเทือน

ลักษณะเด่น Feature

- เนื่องจากทำจากสแตนเลสจึงมีความทนต่อความกัดกร่อนสูง
 - รูปทรงบางจึงเหมาะที่สุดสำหรับประตูแบบบาง
 - สลักมีสปริงติดตั้งภายในจึงทนทานต่อแรงสั่นสะเทือน
 - เมื่อดึงคันโยกขึ้น สลักจะทำงานและทำให้ประตูเปิดได้ กรณีปิดจะปิดได้แบบวันทัช
 - ความหนาของแผ่นวัสดุอยู่ที่ 1.5mm จึงแข็งแรงเมื่อเทียบกับสลักกลอนแบบเรียบชนิดอื่นๆ ของบริษัทเรา
 - กลไกล็อคแน่น 2 จุด
- Corrosion-resistant stainless steel is used.
 - Flush type. Suitable for light doors.
 - Vibration-resistant spring built-in latch is used.
 - Putting the lever upright actuates the latch to open the door. To close the door just one-touch push.
 - Plate thickness is 1.5mm and this is larger than any other our flat latches so it's durable.
 - Dependable two-point locking mechanism is incorporated.

- ข้อมูลจำเพาะ
- มวลผลิตภัณฑ์: 505g
 - วัสดุ: แผ่นสแตนเลสแบบรีดเย็น (SUS304)
 - การจัดการผิวหน้า: ทำผิวด้านแบบขึ้นเส้นแฮร์ไลน์
 - ความหนาที่ใช้ของแผ่นวัสดุ: 1.6-2.5mm
- การใช้งาน
- เครื่องบินแต่ละชนิด เช่น เครื่องบินและตู้อากาศ
- Specifications
- Mass: 505g
 - Material: Cold rolled stainless steel plate (SUS304)
 - Finish: Hairline finish
 - Applicable panel thickness: 1.6 to 2.5mm
- Specific use
- For vibration equipment for aircraft and train



C-1402

[C-1402-FL]

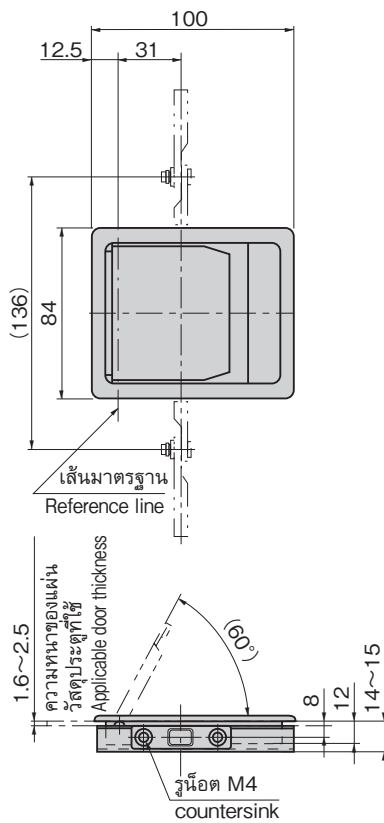

ขนาดการเจาะรูพาดตัวอุปกรณ์
Main body panel drilling dimensions

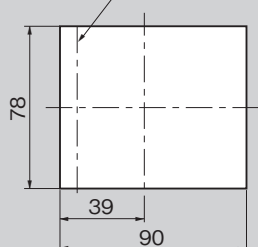

[C-1402-LR]

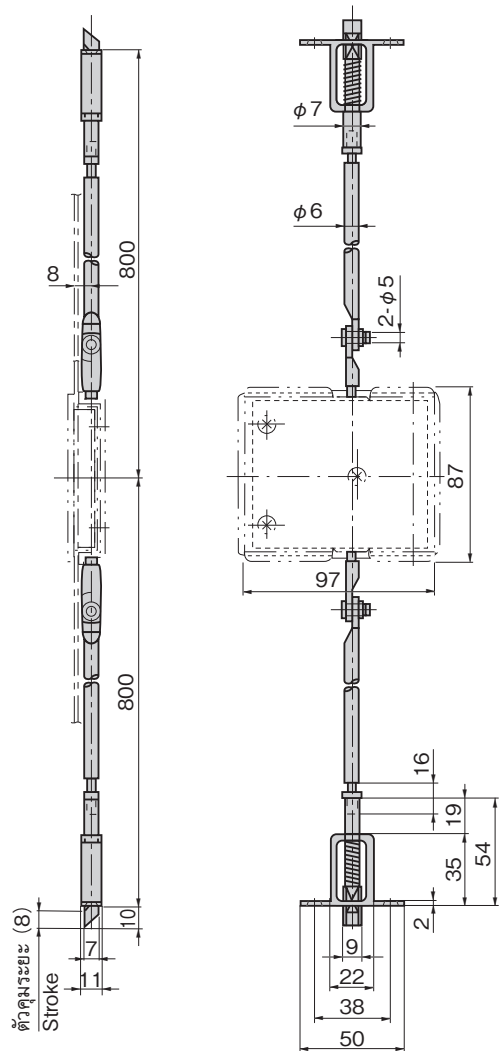

ตัวอย่างการใช้
Example of application

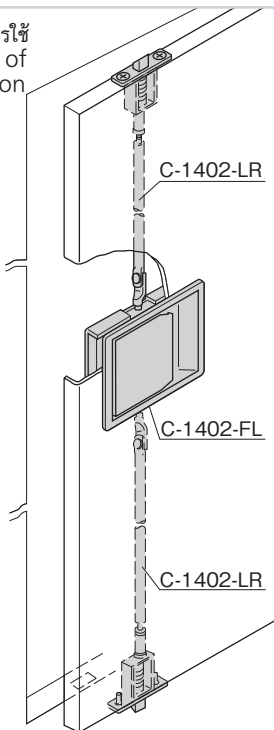

พอดีกับประตูแบบบาง
Suitable for thin doors

เลขที่สินค้า Product No.	RoHS 10+ CAD	หมายเหตุ Remarks	รหัส Code
C-1402-FL	2D/3D	กลอนสลัก Latches	23618
C-1402-LR	2D/3D	ก้านเสวนล่าง Rod	23619

- ผลิตภัณฑ์ที่ได้รับการรับรองตามมาตรฐาน RoHS10
- ▲ สามารถรับรองตามมาตรฐาน RoHS10

ตัวล็อค
กลอนสลัก/ตัวยึด
อุปกรณ์ประกอบประตู/อุปกรณ์เสริม



ตัวล็อค

LATCHES
กลอน
สลัก
ที่จับ
ยึดประตู

เช็กล็อค

ตัวควบคุม
กลาง

ชิ้นส่วน
เกี่ยวกับราว

ที่ล็อค
ตะแกรง

ที่ครอบวงแหวน
จากอุตสาหกรรม

ป้องกันคลื่น
แม่เหล็กไฟฟ้า

ปะเก็น

กรอบหน้าต่าง
กันน้ำ

ขาข้าง/
แหวนยาง

อุปกรณ์เสริม
(C)

ชิ้นส่วนสำหรับ
ชาร์ตกระแสไฟ

ชิ้นส่วนและ
อุปกรณ์ตู้แช่

ระบบ
กลอน