



ตัวล็อคแบบขันยึด CLAMPING FASTENERS

ลักษณะเด่น Feature

- สามารถจับยึดกล่องใส่และประตูได้อย่างแน่นหนาด้วยตัวล็อคแบบขันยึด
- Tightening type. To firmly secure cases and doors.

- ข้อมูลจำเพาะ
- วัสดุ: วัสดุเหล็กแบบพรีคัตติงเหล็กคาร์บอนสำหรับใช้งานกับโครงสร้างเครื่องจักร (S20C)
 - การจัดการผิวหน้า: ผิวชุบสังกะสีเคลือบโครเมต (MFZn-C)

การใช้งาน • แผงไฟ/จ่ายไฟขนาดเล็ก/แผงควบคุม

- Specifications
- Material: Carbon steel for machine structure (S20C)
 - Finish: Zinc plating chromate treatment (MFZn-C)

Specific use • Small power/distribution and control boards



C-124-1

- ตัวล็อค
- กลอนสลัก
- อุปกรณ์ประกอบอื่นๆ/อุปกรณ์เสริม

FASTENERS

ตัวล็อค

กลอนสลัก

ที่จับยึดประตู

เช็ควาล็อค

ตัวควบคุมกลาง

ชิ้นส่วนเก็ชกับราว

ที่ล็อคตะแกรง

ที่ครอบกุญแจหัวงานอุตสาหกรรม

ป้องกันคลื่นแม่เหล็กไฟฟ้า

ปะเก็น

กอบหน้าตัวล็อคแน่นป้องกัน

ขาตาย/แหวนยาง

อุปกรณ์เสริม (C)

ชิ้นส่วนที่จับยึดรางกระแสไฟฟ้า

ชิ้นส่วนและอุปกรณ์ตู้แช่

ระบบกลอน

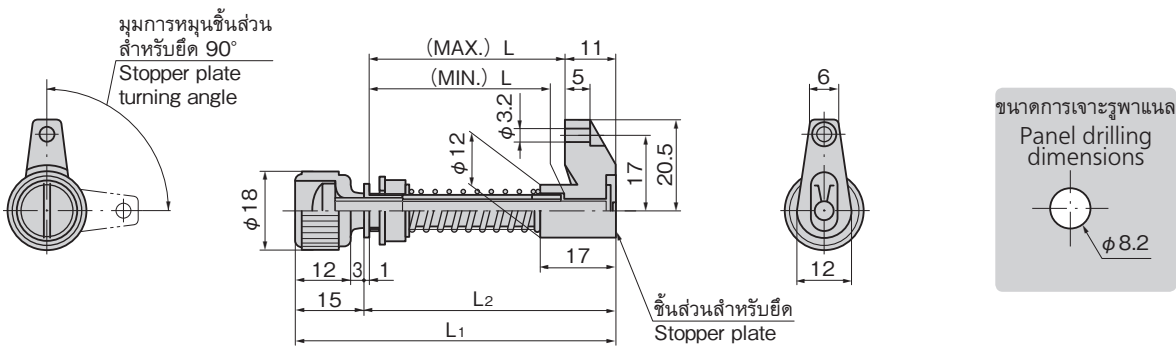

เลขที่สินค้า Product No.	RoHS 10 CAD	L ₁	L ₂	L		มวลผลิตภัณฑ์ (g) Mass	รหัส Code
				MAX	MIN		
C-124-1	2D	70	55	43	39	42	20400
C-124-2	2D/3D	49	34	22	18	35	20401

● : ผลิตภัณฑ์ที่ได้รับการรับรองตามมาตรฐาน RoHS10 ▲ : สามารถรับรองตามมาตรฐาน RoHS10

