

คลิปจับพร้อมล็อก

CATCH CLIP WITH LOCK



C-1007-11·12

ทำจากสแตนเลส

ลักษณะเด่น Feature

- เป็นประเภทอโต้ล็อกของ C-1007 คลิปตัวยี่ห้อสแตนเลส
- มีความเข้ากันได้ในการติดตั้งกับ C-1007
- ล็อกด้วยแผ่นล็อกอัตโนมัติในเวลาใส่กุญแจจึงเป็นโครงสร้างที่หลุดด้วยการสั่นสะเทือนได้ยาก
- ปลดล็อกได้ด้วยการเลื่อนแผ่นล็อก
- ทำจากสแตนเลสจึงทนต่อการกัดกร่อนได้ดี
- An auto-lock version of the stainless steel Catch Clip C-1007.
- Compatible in fitting with C-1007.
- The lock-plate auto-locking construction ensures that the catch clip is not easily detached through vibration when locked.
- The lock is released by sliding the lock plate.
- The stainless steel construction provides excellent anti-corrosive qualities.

ข้อมูลจำเพาะ

- วัสดุ: แผ่นสแตนเลสแบบรีดเย็น (SUS304)
- การจัดการผิวหน้า: การขัดผิวเงาแบบบาร์เรลการใช้งาน
- อุปกรณ์ตรวจวัด/เครื่องสั้น/รถจัดทำพิเศษ

Specifications

- Material: Cold rolled stainless steel plate (SUS304)
- Finish: Gloss barrel polishing

Specific-use

- Measuring equipment, vibration equipment, custom-designed vehicles

PAT.PEND.

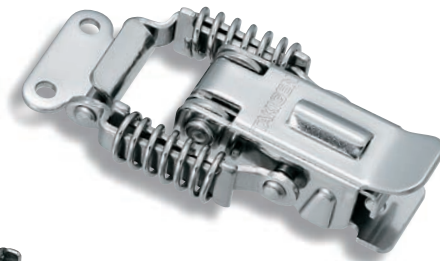

C-1007-12



C-1007-11

[C-1007-11]

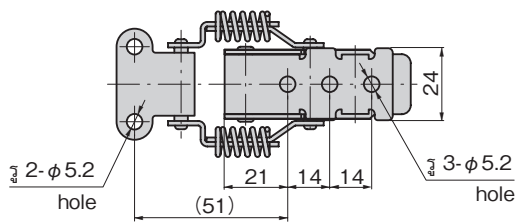
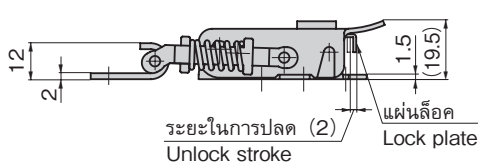
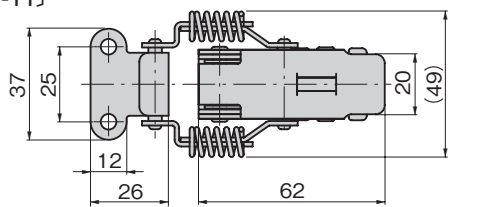

[C-1007-12]

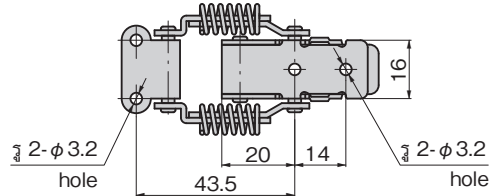
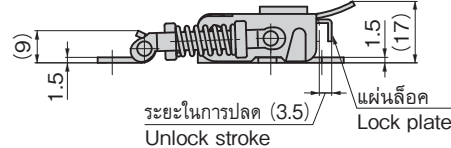
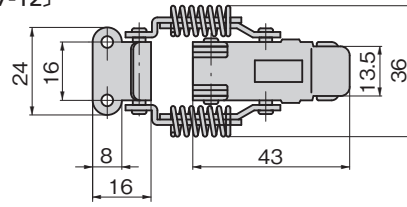

※ภาพนี้มีระยะในการขัน 0mm
 ※Drawings show the tightening margin of 0mm.

เลขที่สินค้า Product No.	RoHS 10+ CAD	มวลผลิตภัณฑ์ (g) Mass	แรงในการดึง N Tensile load			รหัส Code
			ระยะเวลาในการขัน Tightening margin (mm)			
C-1007-11	● 2D/3D	100	1	2	3	23031
C-1007-12	● 2D/3D	47	68	83	103	23660

● : ผลิตภัณฑ์ที่ได้รับการรับรองตามมาตรฐาน RoHS10 ▲ : สามารถรับรองตามมาตรฐาน RoHS10
 ※กรุณาใช้ระยะเวลาในการขันให้อยู่ภายในขอบเขตที่ระบุไว้ตามตาราง ※Use tightening margins within the ranges given.

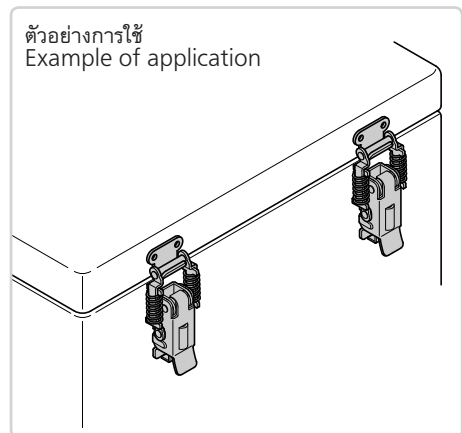

ตัวล็อก
กลอนสลัก/ตัวยึด
อุปกรณ์ยกยู่/อุปกรณ์เสริม



FASTENERS
ตัวล็อก
กลอน
สลัก

ที่จับ
ยึดประตู่

เช็กล็อก

ตัวควบคุม
กลาง

ชิ้นส่วน
เกี่ยวข้องกับ

ที่ล็อก
ตะแกรง

ตัวยึดของหัวกับ
จานอุตสาหกรรม

ป้องกันคลื่น
แม่เหล็กไฟฟ้า

ปะเก็น

กรอบหน้าต่างยึด
แผ่นป้องกัน

ขาข้าง/
แหวนยาง

อุปกรณ์เสริม
(C)

ชิ้นส่วนกับเคือ
รารถกระแสไฟ

ชิ้นส่วนและ
อุปกรณ์ตู้แช่

ระบบ
กลอน