

คลิปตัวยึดขนาดใหญ่

CATCH CLIPS



C-1537-A

ทำจากสแตนเลส

ลักษณะเด่น Feature

- เนื่องจากทำจากสแตนเลสจึงมีความทนต่อความกัดกร่อนสูง
- ล็อคด้วยแม่กุญแจได้
- เหมาะที่สุดกับเครื่องสั่นเพราะสปริงที่ติดตั้งเอาไว้ภายในมีความแข็งแรงสูง

- Corrosion-resistant stainless steel is used.
- Can be locked with a padlock.
- Suitable for vibration equipment because a powerful spring is built in.

ข้อมูลจำเพาะการใช้งาน
 • วัสดุ: แผ่นสแตนเลสแบบรีดเย็น (SUS304)
 • การจัดการผิวหน้า: ขัดเรียบ
 • เรือ/เครื่องตัดแต่งโลหะ/อุปกรณ์ตรวจวัด
 หมายเหตุ: กรุณาดูอ้างอิงเรื่องแม่กุญแจ C-555 ได้ที่หน้า 1,276

Specifications
 • Material: Cold rolled stainless steel plate (SUS304)
 • Finish: Barrel polishing
 Specific-use
 • Ships, machine tools and measuring equipment
 Remarks
 • For padlock C-555, see page 1276.

ตัวล็อก
 กลอนสลัก/ตัวยึด
 อุปกรณ์ประกอบ/อุปกรณ์เสริม



C

FASTENERS

ตัวล็อก

กลอนสลัก

ที่จับยึดประตู

เช็กล็อค

ตัวควบคุมกลาง

ชิ้นส่วนเกี่ยวกับราว

ที่ล็อคตะแกรง

ที่ครอบกุญแจหัวงานอุตสาหกรรม

ป้องกันคลื่นแม่เหล็กไฟฟ้า

ปะเก็น

กรอบหน้าต่าง/แผ่นป้องกัน

ขาข้าง/แหวนข้าง

อุปกรณ์เสริม (C)

ชิ้นส่วนและอุปกรณ์ตู้แช่

ระบบกลอน



C-1537-A-2

C-1537-A-3

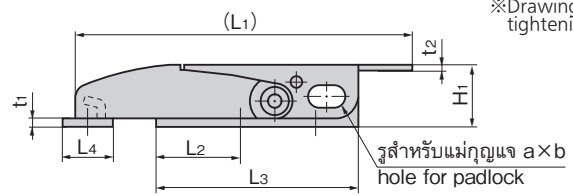
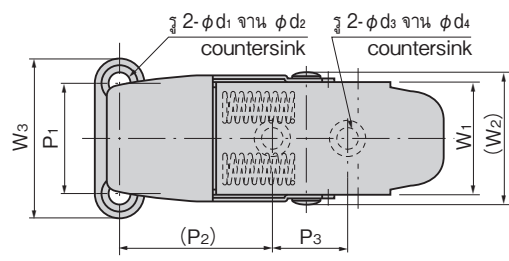

※ภาพนี้ระยะในการขัน 0mm
 ※Drawings show the tightening margin of 0mm.

เลขที่สินค้า Product No.	แรงในการดึงสำหรับอ้างอิง N Tensile load				
	ระยะในการขัน (mm) Tightening margin				
	1	2	3	4	5
C-1537-A-1	161	200	235	264	298
C-1537-A-2	161	186	210	210	
C-1537-A-3	53	73	93		
C-1537-A-4	53	68	83		

※กรุณาใช้ระยะในการขันให้อยู่ภายในขอบเขตที่ระบุไว้ตามตาราง

เลขที่สินค้า Product No.	RoHS 10	CAD	(L ₁)	L ₂	L ₃	L ₄	W ₁	(W ₂)	W ₃	H ₁	t ₁	t ₂	P ₁	(P ₂)	P ₃	φd ₁	φd ₂	φd ₃	φd ₄	a×b	มวลผลิตภัณฑ์ (g) Mass	รหัส Code
C-1537-A-1	●	2D/3D	144.5	36	88	20	46	53	64	23	3	2	44	66	31	7.2	12	6.6	14	14×9	333	21735
C-1537-A-2	●	2D/3D	94.5	24	57	14	33	38.5	46	18	2.5	1.5	32	43	21	6.3	10	5.6	10	10.5×6.5	126	21736
C-1537-A-3	●	2D/3D	65.2	16	40	10	22	27.5	32	14	2	1.2	22	28	14	5.6	8	4.3	8	9×5.6	50	21737
C-1537-A-4	●	2D/3D	53.5	18	35	8	18	22	26	12	1.5	1.2	18	27	12	3.8	6	3.5	6	5.5×9	34	21800

● : ผลิตภัณฑ์ที่ได้รับการรับรองตามมาตรฐาน RoHS10 ▲ : สามารถรับรองตามมาตรฐาน RoHS10

ตัวล็อกสปริง

SPRING FASTENERS



C-1538

ทำจากสแตนเลส

ลักษณะเด่น Feature

- ติดตั้งสปริงเอาไว้ภายในและรองรับการสั่นสะเทือนเล็กน้อย
- ล็อคด้วยแม่กุญแจได้
- Spring is built in so it's resistant against small vibration.
- Can be locked with a padlock.

ข้อมูลจำเพาะการใช้งาน
 • มวลผลิตภัณฑ์: 30g
 • วัสดุ: แผ่นสแตนเลสแบบรีดเย็น (SUS304)
 • การจัดการผิวหน้า: ขัดเรียบ
 • แรงในการดึง: 49N ที่ระยะในการขัน 3mm
 การใช้งาน: กลองสแตนเลส/เครื่องมือสำหรับงานสภาพแวดล้อม/เรือ
 หมายเหตุ: กรุณาดูอ้างอิงเรื่องแม่กุญแจ C-555 ได้ที่หน้า 1,276

Specifications
 • Mass: 30g
 • Material: Cold rolled stainless steel plate (SUS304)
 • Finish: Barrel polishing
 • Tensile load (when the tightening margin is 3mm): 49N
 Specific-use
 • Stainless boxes, environment equipment and ships
 Remarks
 • For padlock C-555, see page 1276.



C-1538

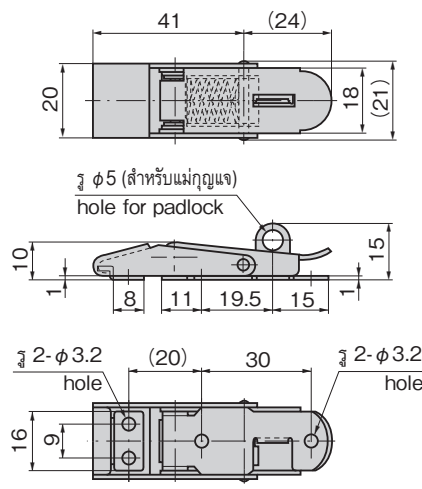

※ภาพนี้ระยะในการขัน 0mm
 ※Drawings show the tightening margin of 0mm.

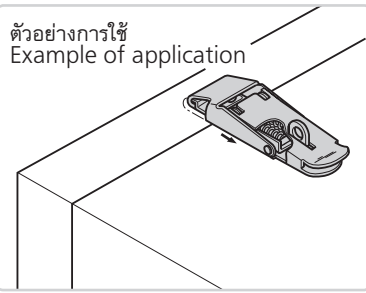

เลขที่สินค้า Product No.	RoHS 10	CAD	รหัส Code
C-1538	●	2D	21444

● : ผลิตภัณฑ์ที่ได้รับการรับรองตามมาตรฐาน RoHS10
 ▲ : สามารถรับรองตามมาตรฐาน RoHS10