

คลิปที่จับแบบเหล็ยม SNAP FASTENERS



C-505
ทำจากเหล็ก

ลักษณะเด่น Feature

- ขนาดเล็กแต่มีแรงขันยึดที่แข็งแรง
- The small-sized but a powerful tightening force.
- ข้อมูลจำเพาะ
 - มวลผลิตภัณฑ์: 70g
 - วัสดุ: แผ่นเหล็กรีดเย็น (SPCC)
 - การจัดการผิวหน้า: ผิวชุบสังกะสีเคลือบโครเมต (MFZn-C)
 - แรงในการดึง: 294N
- การใช้งาน
 - อุปกรณ์ตรวจวัด/ตู้จำหน่ายสินค้าอัตโนมัติ/เครื่องตัดแต่งโลหะ
- Specifications
 - Mass: 70g
 - Material: Cold rolled steel plate (SPCC)
 - Finish: Zinc plating chromate treatment (MFZn-C)
 - Tensile load: 294N
- Specific-use
 - Measuring equipment, vending machines and machine tools



C-505

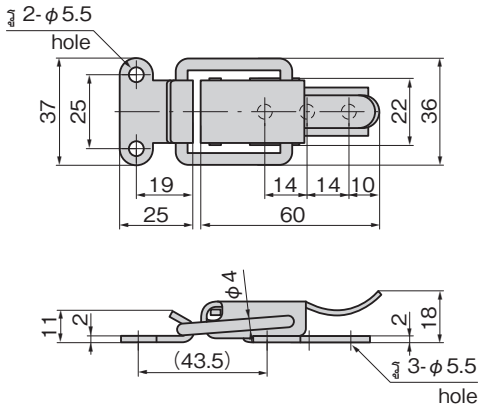

※ภาพนี้จะมีระยะในการขัน 0mm
※Drawings show the tightening margin of 0mm.

เลขที่สินค้า Product No.	RoHS 10+ CAD	รหัส Code
C-505	● 2D	20725

- : ผลิตภัณฑ์ที่ได้รับการรับรองตามมาตรฐาน RoHS10
- ▲ : สามารถรับรองตามมาตรฐาน RoHS10

คลิปที่จับแบบเหล็ยม CATCH CLIPS



C-1509
ทำจากสแตนเลส

C-509
ทำจากเหล็ก

ลักษณะเด่น Feature

- มีการสร้างที่แข็งแรงทนทาน
- เหมาะที่สุดกับเครื่องสั่นเพราะสปริงที่ติดตั้งเอาไว้ภายในมีความแข็งแรงสูง
- Durable construction.
- Powerful spring is built in so it's suitable for vibration equipment.



C-1509

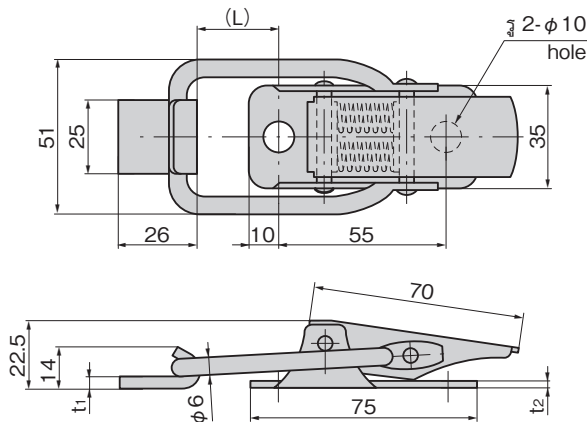

※ภาพนี้จะมีระยะในการขัน 0mm
※Drawings show the tightening margin of 0mm.

- [C-1509]
- ข้อมูลจำเพาะ
 - วัสดุ: แผ่นสแตนเลสแบบรีดเย็น (SUS304)
 - การจัดการผิวหน้า: การขัดผิวเงาแบบบาร์เรล
- [C-509]
- ข้อมูลจำเพาะ
 - วัสดุ: แผ่นเหล็กรีดเย็น (SPCC)
 - การจัดการผิวหน้า: ผิวชุบสังกะสีเคลือบโครเมต (MFZn-C)
 - แรงในการดึง: 147N ที่ระยะในการขัน 0.5mm
- การใช้งาน
 - อุปกรณ์ตรวจวัด/ตู้จำหน่ายสินค้าอัตโนมัติ/เครื่องตัดแต่งโลหะ
- [C-1509] Specifications
 - Material: Cold rolled stainless steel plate (SUS304)
 - Finish: Gloss barrel polishing
- [C-509] Specifications
 - Material: Cold rolled steel plate (SPCC)
 - Finish: Zinc plating chromate treatment (MFZn-C)
 - Tensile load (when the tightening margin is 0.5mm): 147N
- Specific-use
 - Measuring equipment, vending machines and machine tools

เลขที่สินค้า Product No.	RoHS 10+ CAD	หมายเหตุ Remarks	(L)	t ₁	t ₂	มวลผลิตภัณฑ์ (g) Mass	รหัส Code
C-1509	2D	ทำจากสแตนเลส Stainless steel	26	3	2.5	205	24673
C-509	2D/3D	ทำจากเหล็ก Iron	27	3.2	2.6	220	20728

- : ผลิตภัณฑ์ที่ได้รับการรับรองตามมาตรฐาน RoHS10
- ▲ : สามารถรับรองตามมาตรฐาน RoHS10