

# ตัวล็อกคู่ FASTENERS



**C-1323**  
ทำจากสแตนเลส

พร้อมอุปกรณ์นริภัยสำหรับด้านแรงสั่นสะเทือน

PAT.PEND.

## ลักษณะเด่น Feature

- พร้อมโครงสร้างนริภัยที่สลักจะไม่หลุดออกด้วยแรงสั่นสะเทือน
- เนื่องจากทำจากสแตนเลสจึงมีความทนต่อความกัดกร่อนสูง
- สามารถขันยึดได้ด้วยการทำงานของสปริง
- การออกแบบที่ปลอดภัยซึ่งจะไม่เห็นสกรูติดตั้งจากภายนอกในตอนที่ใส่กุญแจ
- With safety lock mechanism: latch does not slip off even if vibration occurs.
- Corrosion-resistant stainless steel is used.
- Thanks to spring, tightening is easy.
- Safety design that the installation screws are concealed, when locking

- ข้อมูล**
- วัสดุ: แผ่นเหล็กสแตนเลส (SUS304)
  - การจัดการผิวหน้า: การขัดผิวเงาแบบบาร์เรล
- จำเพาะ**
- เครื่องบิน/เรือ/รถยนต์/เครื่องตัดแต่งโลหะ
- การใช้งาน**
- เปิด: กดที่ปุ่มกดและกางออก
  - ปิด: แกดตัวอุปกรณ์ลงก็จะล็อกได้
- Specifications**
- Material: Stainless steel plate (SUS304)
  - Finish: Gloss barrel polishing
- Specific use**
- Aircraft, ships, vehicles and machine tools
- Operation**
- To open, push in the push-button and put upright.
  - To close, just put down the main body.

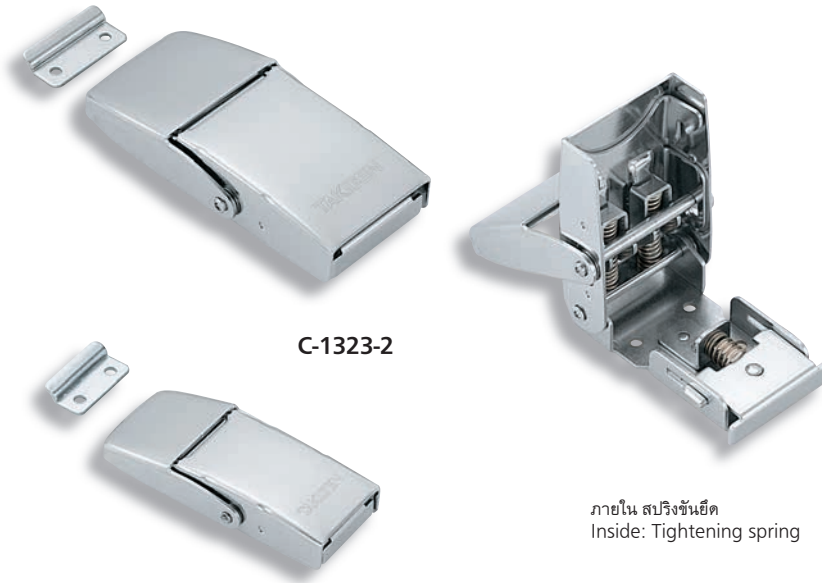

C-1323-2

C-1323-3

ภายใน สปริงขันยึด  
Inside: Tightening spring

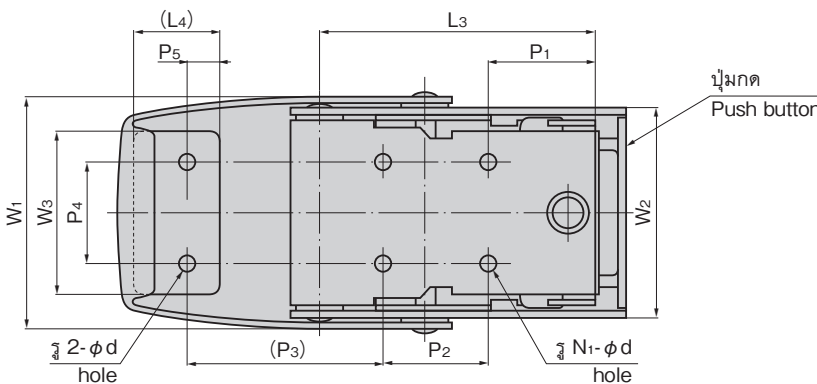
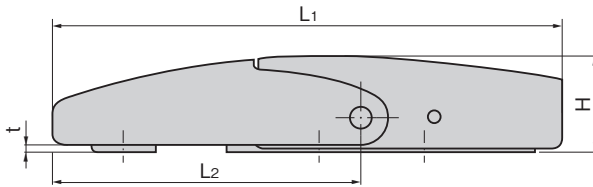

ปุ่มกด  
Push button

## ตัวอย่างการใช้ Example of application

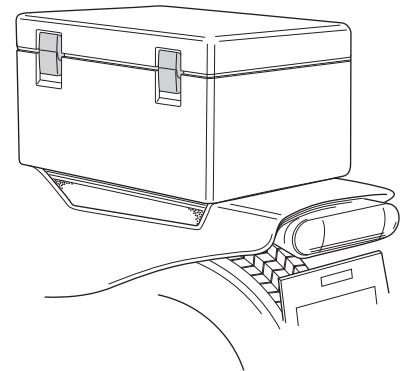

เลขที่สินค้า Product No.	แรงในการดึงสำหรับอ้างอิง N Tensile load (reference)			
	ระยะในการขัน (mm) Tightening margin			
	1	2	3	4
C-1323-1	98	127	161	191
C-1323-2	100	137	163	189
C-1323-3	79	98	133	

※กรุณาใช้ระยะในการขันให้อยู่ภายในขอบเขตที่ระบุไว้ตามตาราง  
※Use tightening margins within the ranges given.

เลขที่สินค้า Product No.	RoHS 10	CAD	L1	L2	L3	(L4)	W1	W2	W3	H	t	P1	P2	(P3)	P4	P5	φd	N1	มวลผลิตภัณฑ์ (g) Mass	รหัส Code
C-1323-1	2D/3D		118	72.5	65	17.7	60	54.8	44	20	2	24.5	25	46~50	28	6	4.3	4	321	21668
C-1323-2	2D/3D		96	58.3	52.8	15	45	40.6	30	18.5	1.5	20.8	20	38~42	20	5	3.2	4	168	21669
C-1323-3	2D/3D		75	46	43.2	13.3	32	28.2	24	14.5		31.2		27~30	14	4		2	88	21670

● : ผลิตภัณฑ์ที่ได้รับการรับรองตามมาตรฐาน RoHS10 ▲ : สามารถรับรองตามมาตรฐาน RoHS10

ตัวล็อก  
กลอนสลัก/ตัวยึด  
อุปกรณ์ความปลอดภัย/อุปกรณ์เสริม



FASTENERS  
ตัวล็อก

กลอน  
สลัก  
ที่จับ  
ยึดประตู

เช็กล็อก

ตัวควบคุม  
กลาง

ชิ้นส่วน  
เกี่ยวกับราว

ที่ล็อก  
ตะแกรง

ที่ครอบตู้กับ  
จานสุตสาหกรรม

ป้องกันคลื่น  
แม่เหล็กไฟฟ้า

ปะเก็น

กรอบหน้าต่าง  
แผ่นป้องกัน

ขาข้าง/  
แหวนยาง

อุปกรณ์เสริม  
(C)

ชิ้นส่วนที่เกี่ยวกับ  
ชาร์จกระแสไฟ

ชิ้นส่วนและ  
อุปกรณ์ตู้แช่

ระบบ  
กลอน