

C-1173, C-173 ตัวล็อก

คลิปล็อคตัวเกี่ยว SNAP FASTENERS



C-1173
ทำจากสแตนเลส

C-173
ทำจากเหล็ก

ลักษณะเด่น Feature

- มีขนาด 3 ประเภทและเลือกตามการใช้งานได้
- เนื่องจากทำจากสแตนเลสจึงมีความทนต่อความกัดกร่อนสูง
- Three sizes are available. Select any for your application.
- Corrosion-resistant stainless steel is used.

[C-1173]

- ข้อมูล • วัสดุ: แผ่นสแตนเลสแบบรีดเย็น (SUS304)
จำเพาะ • การจัดการผิวหน้า: การขัดผิวเงาแบบบาร์เรล

[C-173]

- ข้อมูล • วัสดุ: แผ่นเหล็กรีดเย็น (SPCC)
จำเพาะ • การจัดการผิวหน้า: ผิวชุบสังกะสีเคลือบโครเมต (MFZn-C)

การใช้งาน • สำหรับล็อคฝาของกล่องใส่/แผงไฟ/จ่ายไฟ
หมายเหตุ • กรุณาติดตั้งโดยไม่มีแหวนรอง (กรุณาใช้สารป้องกัน การคลายตัวทุกครั้งเพื่อไม่ให้หนี้อคลายตัว ฯลฯ)

[C-1173]

- Specifications • Material: Cold rolled stainless steel plate (SUS304)
• Finish: Gloss barrel polishing

[C-173]

- Specifications • Material: Cold rolled steel plate (SPCC)
• Finish: Zinc plating chromate treatment (MFZn-C)

- Specific-use Remarks • Cover stoppers for case and power/distribution boards
• Please fix it without the washer. (Measures to prevent loosening, such as thread-locking fluid, must be applied to the screws.)

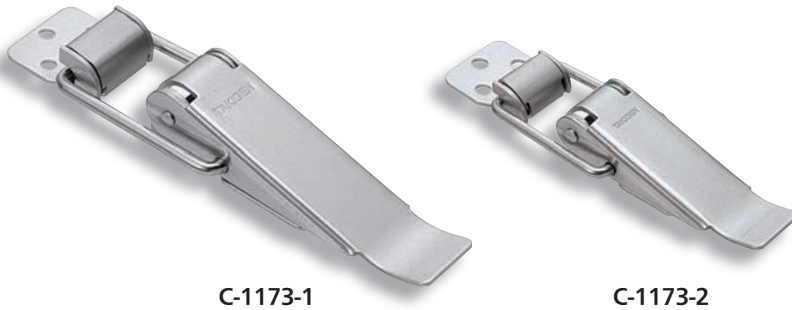

C-1173-1

C-1173-2

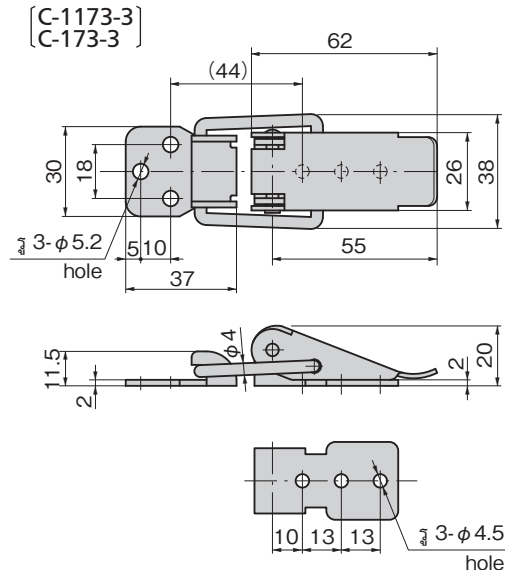
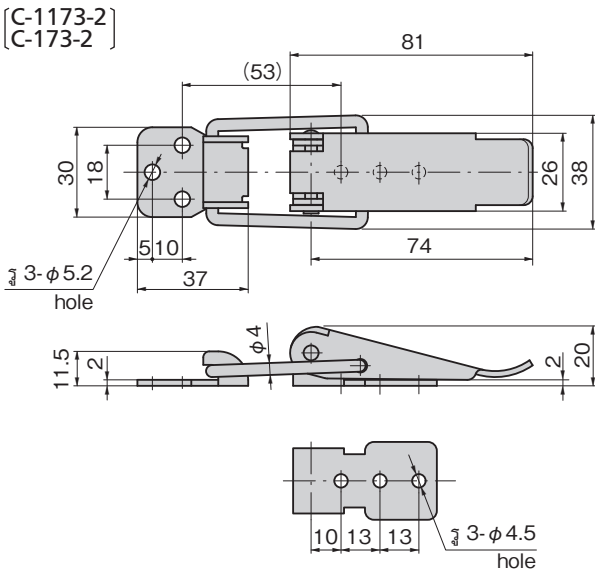
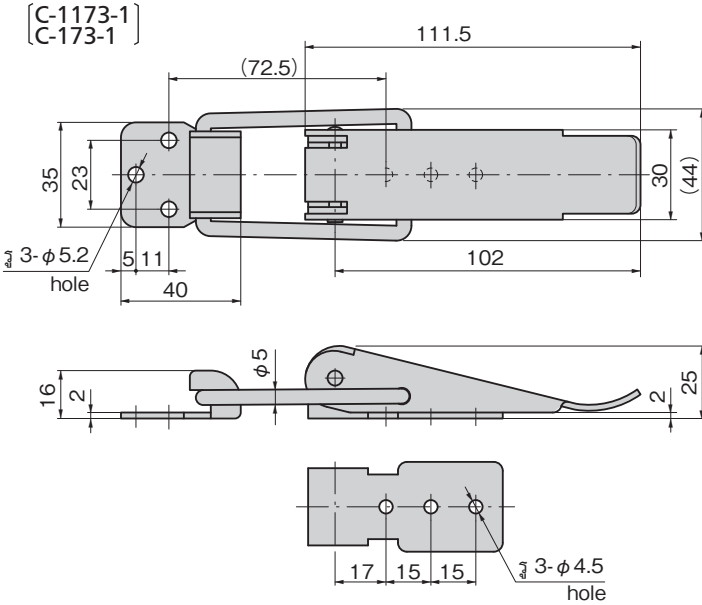

※ภาพนี้ไม่มีระยะในการขัน 0mm
※Drawings show the tightening margin of 0mm.

เลขที่สินค้า Product No.		RoHS 10	CAD	แรงในการดึง N Tensile load	มวลผลิตภัณฑ์ (g) Mass	รหัส Code	
SUS	SPCC	SUS	SPCC			SUS	SPCC
C-1173-1	C-173-1	●	●	490	180	20875	20481
C-1173-2	C-173-2	●	●	294	110	20876	20482
C-1173-3	C-173-3	●	●	196	90	20877	20483

● : ผลิตภัณฑ์ที่ได้รับการรับรองตามมาตรฐาน RoHS10 ▲ : สามารถรับรองตามมาตรฐาน RoHS10