



ตัวล็อก
FASTENERS

กลอนสลัก

ที่จับยึดประตู

เขี้ยวล็อก

ตัวควบคุมกลาง

ชิ้นส่วนเกี่ยวกับราว

ที่ล็อกตะแกรง

ที่ครอบดูแลหัวงานอุตสาหกรรม

ป้องกันคลื่นแม่เหล็กไฟฟ้า

ปะเก็น

กรอบหน้าต่าง/แผ่นป้องกัน

ขาข้าง/แหวนยาง

อุปกรณ์เสริม (C)

ชิ้นส่วนและอุปกรณ์ตู้แช่

ระบบกลอน

ตัวล็อก GATE FASTENERS



C-857-3

ทำจากเหล็ก

ลักษณะเด่น Feature

- ตัวล็อกมีความแข็งแรงทนทาน
- แบบสลักเกลียวสไลด์ที่ใช้งานง่าย
- เหมาะที่สุดสำหรับรถขนาดเล็กและขนาดกลาง
- สำหรับด้านขวา/สำหรับด้านซ้าย (แผนภาพ/รูปภาพนั้นแสดงถึงการใช้งานสำหรับด้านขวา)

- Rigid and tough gate fastener.
- Slide bolts that are easy to operate.
- Suitable for medium and small vehicles.
- For the right-hand or left-hand use. (The photo and drawings show the right-hand use)

ข้อมูล • วัสดุ: แผ่นเหล็กรีดเย็น (SPCC)
จำเพาะ • การจัดการผิวหน้า: ผิวชุบสังกะสีเคลือบโครเมต (MFZn-C)

การใช้งาน • รถจัดทำพิเศษ/บอดี้แบบเรียบ

- Specifications • Material: Cold rolled steel plate (SPCC)
• Finish: Zinc plating chromate treatment (MFZn-C)
Specific use • Specially equipped vehicles and flat body vehicles

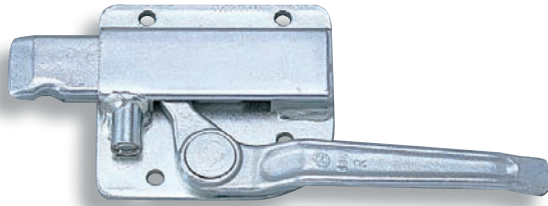

C-857-3-R

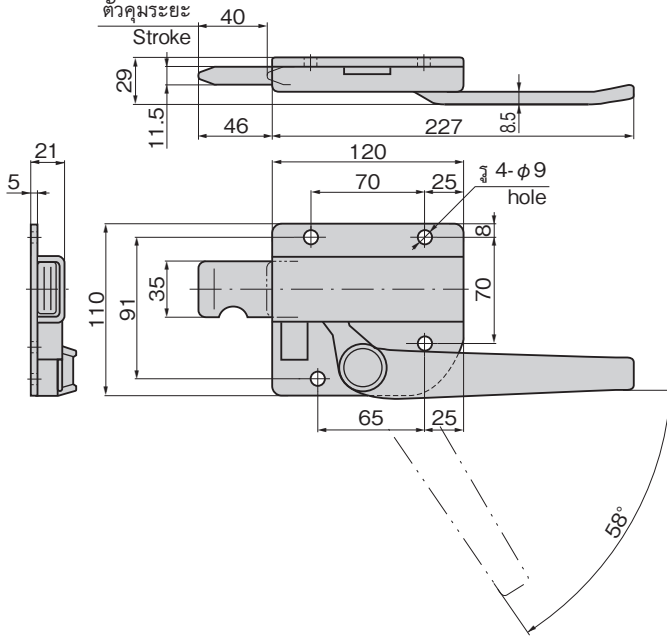

ตัวอย่างการใช้ Example of application

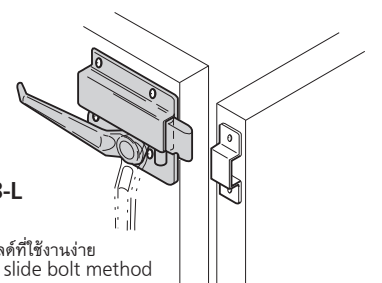

C-857-3-L

แบบสลักเกลียวสไลด์ที่ใช้งานง่าย
Easy operating slide bolt method

เลขที่สินค้า Product No.	RoHS 10	CAD	มวลผลิตภัณฑ์ (g) Mass	รหัส Code
C-857-3-L	✓	2D	1,280	21652
C-857-3-R	✓	2D	1,280	21653

- ผลิตภัณฑ์ที่ได้รับการรับรองตามมาตรฐาน RoHS10
- ▲ : สามารถรับรองตามมาตรฐาน RoHS10

ตัวล็อกแบบปีก WING FASTENERS

C-863N

ทำจากเหล็ก

ลักษณะเด่น Feature

- สปริงที่ติดตั้งภายในทำให้มีไซ้เรียบสะอาดตา
- มีตัวคุมระยะที่ใหญ่ (32mm)
- เหมาะที่สุดสำหรับบานพับของรถขนาดใหญ่หรือตัวยึดปีก

- Neat shape design with the built-in spring.
- A large stroke (32mm) can be obtained.
- Optimal use is the gate or the wing fastener of large vehicles.

ข้อมูล • วัสดุ: แผ่นเหล็กรีดเย็น (SPCC)
จำเพาะ • การจัดการผิวหน้า: ผิวชุบสังกะสีเคลือบโครเมต (MFZn-C)

การใช้งาน • รถแบบประตูยกขนาดใหญ่/ตัวถังเรียบ

หมายเหตุ • C-863 เป็นสินค้าระงับการผลิต

- Specifications • Material: Cold rolled steel plate (SPCC)
• Finish: Zinc plating chromate treatment (MFZn-C)
Specific use • Large vehicles with wing and flat body vehicles.
Remarks • Products C-863 is no longer manufactured.



C-863N

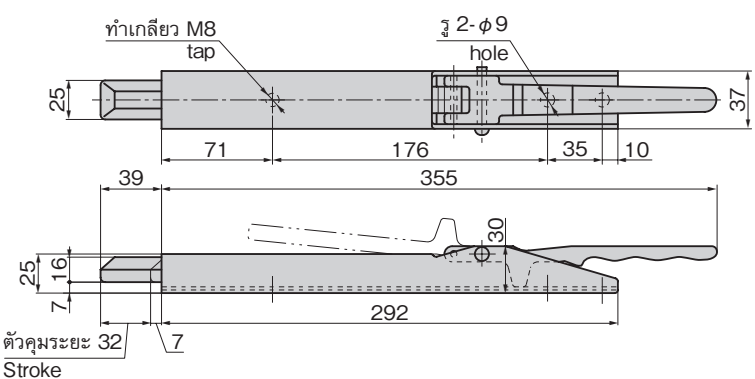

ตัวอย่างการใช้ Example of application

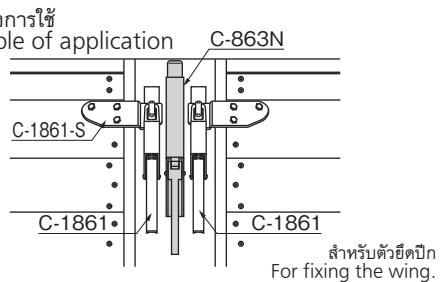

สำหรับตัวยึดปีก
For fixing the wing.

เลขที่สินค้า Product No.	RoHS 10	CAD	มวลผลิตภัณฑ์ (g) Mass	รหัส Code
C-863N	✓		1,260	24247

- : ผลิตภัณฑ์ที่ได้รับการรับรองตามมาตรฐาน RoHS10
- ▲ : สามารถรับรองตามมาตรฐาน RoHS10