

# ตัวล็อค

## GATE FASTENERS



**C-1621**  
ทำจากสแตนเลส

**C-621**  
ทำจากเหล็ก

ตัวล็อค  
กลอนสลัก/ตัวยึด  
อุปกรณ์ยกประตู/อุปกรณ์เสริม



FASTENERS  
ตัวล็อค

กลอน  
สลัก

ที่จับ  
ยึดประตู

เขี้ยวล็อค

ตัวควบคุม  
กลาง

ชิ้นส่วน  
เกี่ยวกับราว

ที่ล็อค  
ตะแกรง

ที่ครอบวงแหวน  
จานอุตสาหกรรม

ป้องกันคลื่น  
แม่เหล็กไฟฟ้า

ปะเก็น

กรอบหน้าต่าง  
กันลม

ขาข้าง/  
แหวนยาง

อุปกรณ์เสริม  
(C)

ชิ้นส่วนและ  
อุปกรณ์ตู้แช่

ระบบ  
กลอน

[C-1621]

- ข้อมูล • วัสดุ: แผ่นเหล็กสแตนเลส (SUS304)  
จำเพาะ • การจัดการผิวหน้า: ขัดเงา

[C-621]

- ข้อมูล • วัสดุ: แผ่นเหล็กรีดร้อน (SPHC)  
จำเพาะ • การจัดการผิวหน้า: C-621: ผิวชุบสังกะสีเคลือบโครเมต (MFZn-C)  
C-621-2: ผิวชุบสังกะสีเคลือบโครเมต (MFZn-C)

หมายเหตุ • ติดตั้งด้วยการเชื่อม

[C-1621]

- Specifications • Material: Stainless steel plate (SUS304)  
• Finish: Buffing

[C-621]

- Specifications • Material: Hot rolled steel plate (SPHC)  
• Finish: C-621: Zinc plating chromate treatment (MFZn-C)  
C-621-2: Zinc plating chromate treatment (MFZn-C)

Remarks • Installation is by welding.

เลขที่สินค้า Product No.	RoHS 10	CAD	มวลผลิตภัณฑ์ (g) Mass	รหัส Code
C-1621	✓	2D/3D	610	22219
C-621	✓	3D	665	21202
C-621-2	✓	2D	392	23915

- : ผลิตภัณฑ์ที่ได้รับการรับรองตามมาตรฐาน RoHS10  
▲ : สามารถรับรองตามมาตรฐาน RoHS10



[C-1621·C-621]

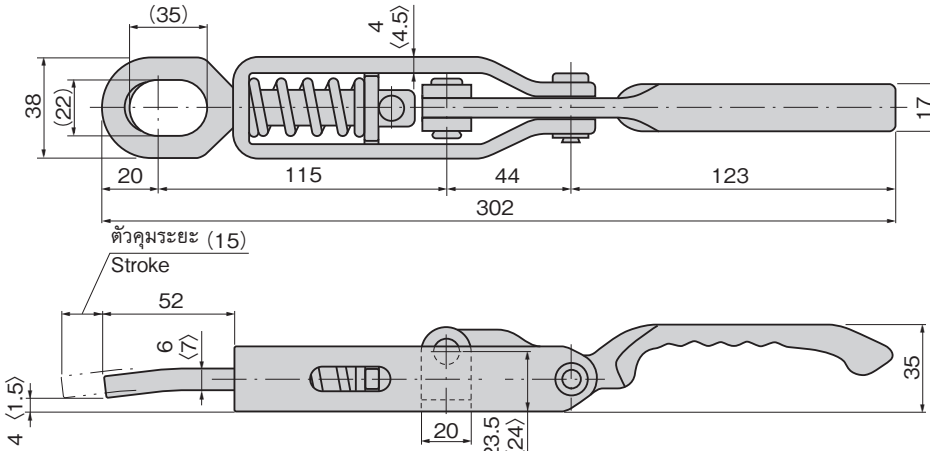

[C-621-2]

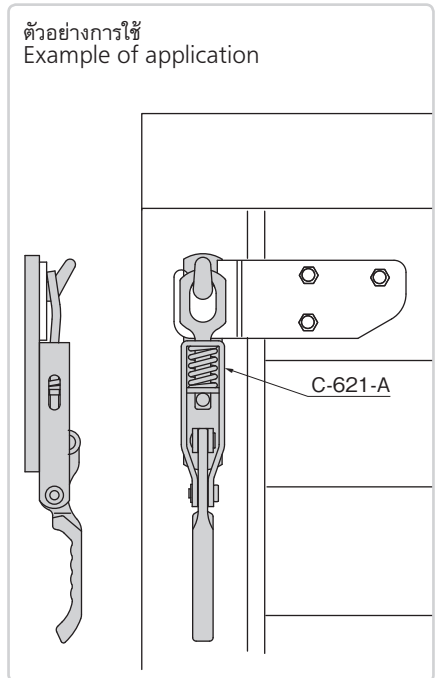
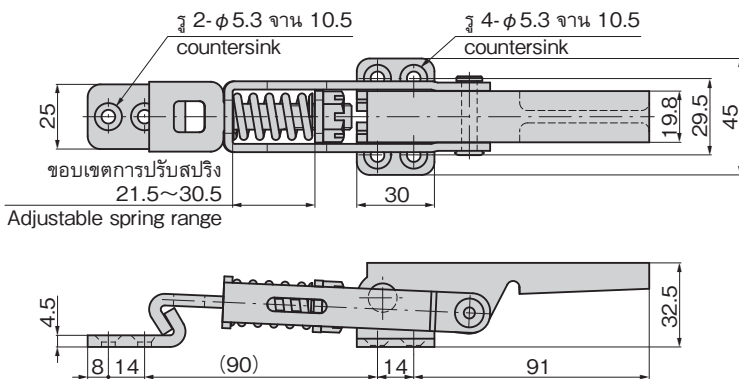

※ภาพนี้ มีระยะในการขัน 0mm  
※Drawings show the tightening margin of 0mm.

