



ที่ค้ำยันแบบเลื่อนพร้อมสายสำหรับการปลด

SLIDE STAYS WITH LOCK RELEASE BELT

ลักษณะเด่น Feature

- แข็งแรงทนทานต่อการเปิดปิดประตูที่รุนแรง
- ที่ค้ำยันจะล็อกอัตโนมัติที่ตำแหน่งที่ 1 เมื่อเปิดประตู เมื่อดึงสายพานจะสามารถเปิดในตำแหน่งที่ 2 หรือปิดประตูได้
- พร้อมเมจิกเทปที่ใช้กดสายพานไว้
- แบบใช้ได้ทั้งซ้ายและขวา
- It is tough against the abruptly opening/closing of the door.
- It is automatically locked at one step when the door is opened and is unlocked by pulling the belt and the door is opened to the second step or closed.
- Magic tape attached to hold the belt.
- For both left type and right type.

- ข้อมูล** • วัสดุ: แผ่นเหล็กกริต (SS400)
จำเพาะ • การจัดการผิวหน้า: ผิวชุบสังกะสีเคลือบโครเมต (MFZn-C)
การใช้งาน • อุปกรณ์ที่แนบมา: เมจิกเทป (ตัวเมีย)
กำหนดส่งมอบ • รถจัดทำพิเศษ/ประตูเปิดขึ้นด้านบนของรถตู้ขนาดกลาง
กำหนดส่งมอบ • สินค้าสั่งทำพิเศษ...กรุณาติดต่อสอบถามถึงกำหนดส่งมอบ
- Specifications** • Material: Rolled steel plate (SS400)
 • Finish: Zinc plating chromate treatment (MFZn-C)
Specific-use • Accessories: Hook and loop fastener (female)
 • Swing doors for specially-equipped vehicles, medium-sized vans etc.

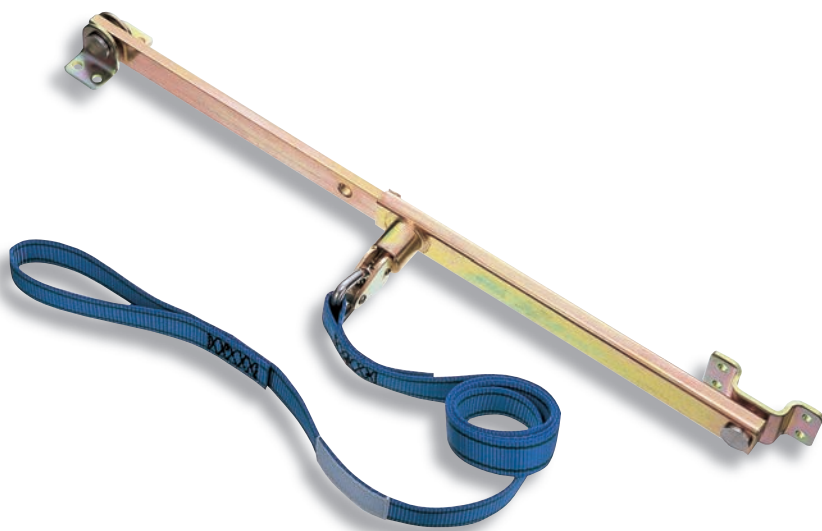

B-894

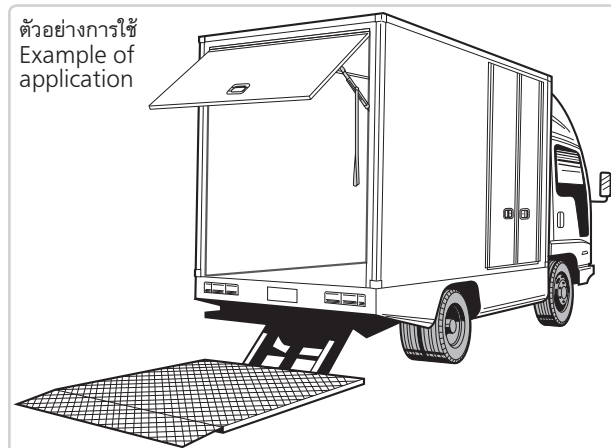
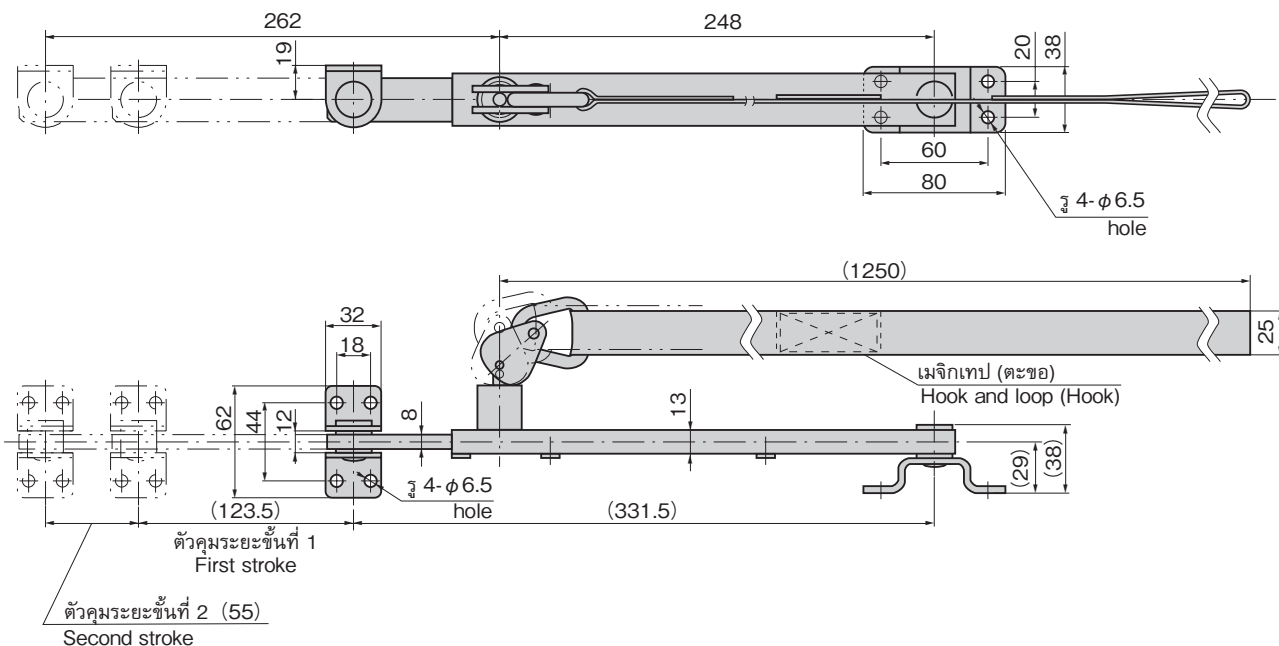

เลขที่สินค้า Product No.	RoHS 10	CAD	มวลผลิตภัณฑ์ (g) Mass	รหัส Code
B-894	10	2D	1,285	12755

- : ผลิตภัณฑ์ที่ได้รับการรับรองตามมาตรฐาน RoHS10
- ▲ : สามารถรับรองตามมาตรฐาน RoHS10

บานพับสี่เหลี่ยม/ที่ค้ำยัน
อุปกรณ์เสริม



B

บานพับยาว

บานพับแบบเรียบ

บานพับด้านใน

บานพับสลักจอยท์

บานพับต่างระดับ

บานพับสำหรับคลังรถ

บานพับสำหรับรถจัดทำพิเศษ

บานพับตู้แช่แข็ง

บานพับพิเศษ

บานพับแบบแรงบิด

STAYS
แขนค้ำ
อุปกรณ์เสริม (B)