

**FB-760**  
ทำจากซิงค์อัลลอย

# บานพับทรงใบไม้

## LEAF HINGES

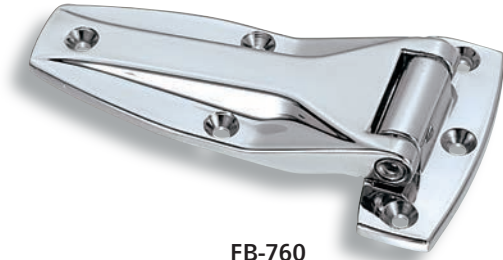

FB-760

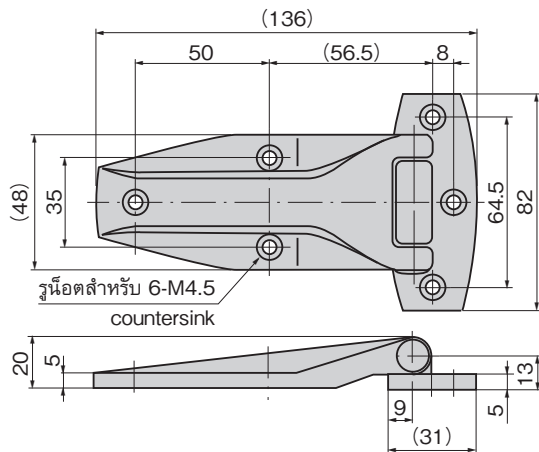

### ลักษณะเด่น Feature

• แบบใช้ได้ทั้งซ้ายและขวา

• For both left type and right type.

ชื่อมูล • มวลผลิตภัณฑ์: 260g

จำเพาะ • วัสดุ: ซิงค์อัลลอย (ZDC)

• การจัดการผิวหน้า: ชุบโครเมียม (MZCr)

• มวลประตูอ้างอิงสำหรับใช้งาน 2 ชั้นในแนวตั้ง: 20kg

การใช้งาน • สำหรับประตูเช่น ตู้แช่เย็นแช่แข็ง อุปกรณ์สำหรับใช้ในครัว อุปกรณ์ด้านสภาพแวดล้อม

Specifi- • Mass: 260g

cations • Material: Zinc alloy (ZDC)

• Finish: Chrome plating (MZCr)

• Door mass when using 2 pcs vertically

(reference): 20kg

Specific- • Doors for refrigerator, kitchen and

use environment equipment etc.

บานพับสี่เหลี่ยม/ทึบ  
อุปกรณ์เสริม**B**บาน  
พับยาวบานพับ  
แบบเรียบบานพับ  
ด้านในบานพับ  
สลักจอยท์บานพับ  
ต่างระดับบานพับสำหรับ  
คลังรวมบานพับสำหรับ  
รถจัดค้าพิเศษบานพับตู้  
แช่แข็ง  
บานพับ  
พิเศษ  
บานพับ  
แบบแรงบิด

แขนค้ำ

อุปกรณ์เสริม  
(B)

เลขที่สินค้า Product No.	RoHS 10	CAD	รหัส Code
FB-760		2D/3D	61113

● : ผลิตภัณฑ์ที่ได้รับการรับรองตามมาตรฐาน RoHS10

▲ : สามารถรับรองตามมาตรฐาน RoHS10