

ชิ้นส่วนสำหรับยึดแบบล็อก 3 จุด

THREE-POINT STOPPER PLATE LOCKS



AC-1025-SA AC-25-SA

ทำจากสแตนเลส ทำจากเหล็ก

ลักษณะเด่น Feature

- เนื่องจากทำจากสแตนเลสจึงมีความทนต่อความกัดกร่อนสูง (AC-1025-SA)
- สามารถขึ้นยึดได้อย่างแน่นอนหนาด้วยชิ้นส่วนสำหรับยึดแบบ 3 ตำแหน่ง
- ส่วนปลายของชิ้นส่วนสำหรับยึดถูกเคลือบด้วยพลาสติก (พอลิเอไมด์ 12) จึงทำให้ไม่เกิดรอยต่างๆ ที่พาแนลและเคลื่อนที่ได้ อย่งราบรื่น
- แบบใช้ได้ทั้งซ้ายและขวา
- Stainless steel-made for corrosion resistance. (AC-1025-SA)
- Three-point stopper plates for positive locking.
- The ends of the stopper plates are plastic-coated so as not to damage the panel and to facilitate operating.
- For both left-hand and right-hand use.

ข้อมูลจำเพาะ

(AC-1025-SA) • วัสดุ: แผ่นเหล็กสแตนเลส (SUS304)

• การจัดการผิวหน้า: ชัดเรียบ

(AC-25-SA) • วัสดุ: แผ่นเหล็กรีดเย็น (SPCC)

• การจัดการผิวหน้า: ผิวชุบสังกะสีเคลือบโครเมต (MFZn-C)

การใช้งาน • แฉงจ่ายไฟ/แฉงควบคุม

หมายเหตุ • ไม่มีก้านเส้าและมือจับในอุปกรณ์ที่แฉงมา

• ที่ปลายของชิ้นส่วนสำหรับยึดจะถูกพับไปทั้งสองด้าน (AC-1025/25-SA-2 เป็นแบบเรียบ)

Specifications

(AC-1025-SA) • Material: Stainless steel plate (SUS304)

• Finish: Barrel polishing

(AC-25-SA) • Material: Cold rolled steel plate (SPCC)

• Finish: Zinc plating chromate treatment (MFZn-C)

Specific use • Power/distribution and control boards

Remarks • Rod and handle aren't included in the accessories.

• Ends of stopper plates are bent on both sides. (Flat on AC-1025/25-SA-2.)



AC-1025-SA

สัดส่วนสำหรับการตัดแปลงก้านเส้าที่ใช้อ้างอิง
Reference rod finishing dimensions

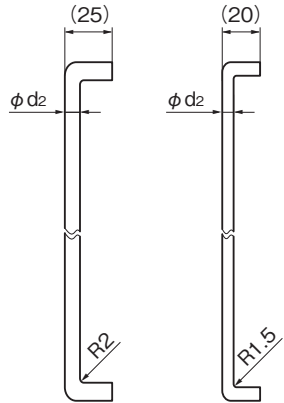

AC-25-SA-1
AC-1025-SA-1

AC-25-SA-2
AC-1025-SA-2

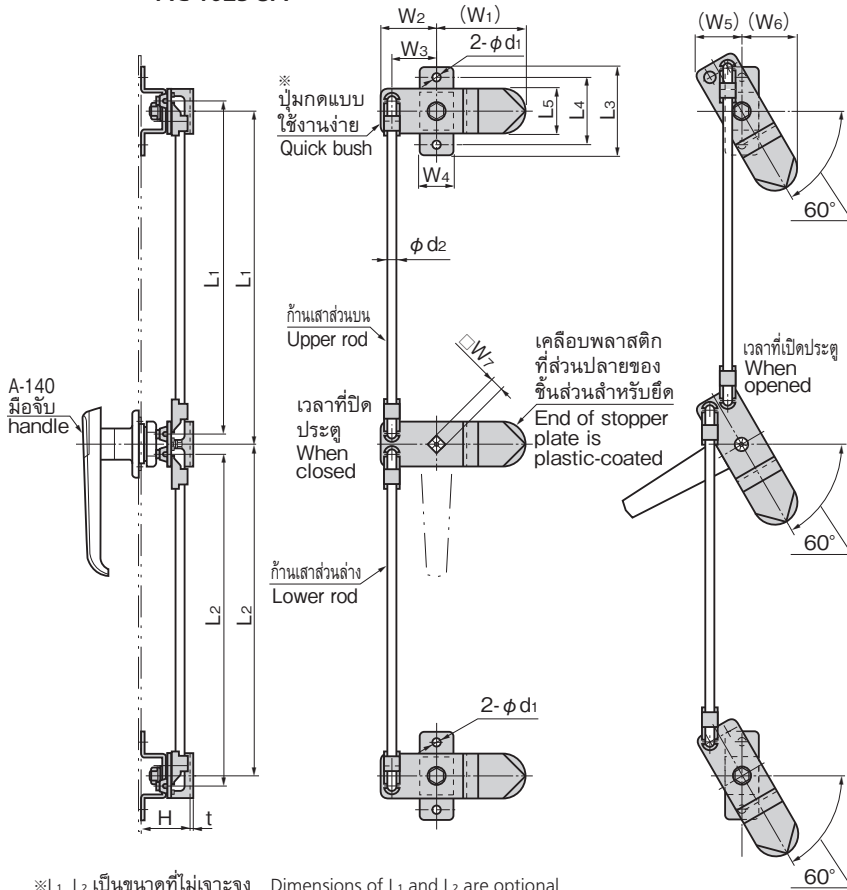

*L1, L2 เป็นขนาดที่ไม่เจาะจง Dimensions of L1 and L2 are optional.

*AC-1025-SA-1, AC-25-SA-1 จะใช้ AC-25-Q-2 AC-1025-SA-1/AC-25-SA-1 use AC-25-Q-2.
AC-1025-SA-2, AC-25-SA-2 จะใช้ AC-25-Q-13 AC-1025-SA-2/AC-25-SA-2 use AC-25-Q-13.

เลขที่สินค้า Product No.	RoHS 10+	CAD	วัสดุ Material	L3	L4	L5	(W1)	(W2)	(W3)	(W4)	(W5)	(W6)	□W7	H	t	d1	d2	มวลผลิตภัณฑ์ (g) Mass	รหัส Code
AC-1025-SA-1	2D/3D		SUS	80	60	40	80	50	40	30	40	50	10	44	3	7	8	570	03045
AC-25-SA-1	2D/3D		SPCC	80	60	40	80	50	40	30	40	50	10	44	3	7	8	570	03040
AC-1025-SA-2	2D/3D		SUS	52	40	27	48.5	28	21	20	24	31	8	27	2	5.3	6	170	03046
AC-25-SA-2	2D/3D		SPCC	52	40	27	48.5	28	21	20	24	31	8	27	2	5.3	6	170	03041

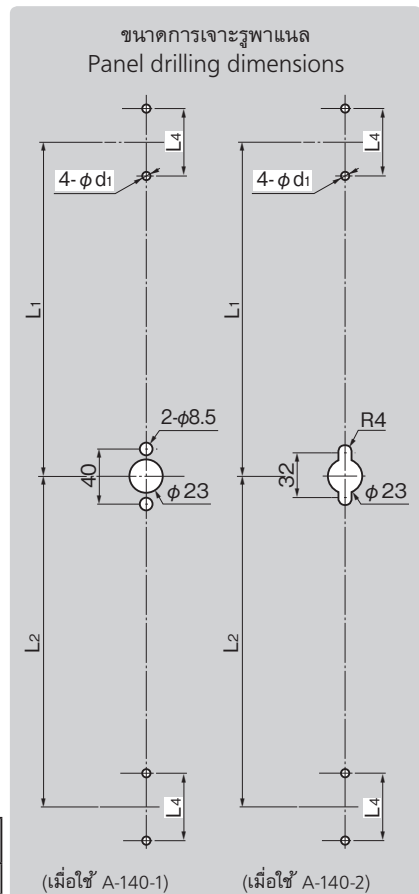

กรณีใช้มือจับนอกเหนือจาก A-140-1, A-140-2 กรุณาติดต่อสอบถาม

● : ผลิตภัณฑ์ที่ได้รับการรับรองตามมาตรฐาน RoHS10 ▲ : สามารถรับรองตามมาตรฐาน RoHS10

มือจับ
ลูกบิด/อุปกรณ์เสริม

ตัวยึด
โรลเลอร์

มือจับปิดหมก
แม่แบบพิเศษ

ตู้แช่แข็ง
ปิดสนิท

แบบหมก
ผิวเรียบ

แบบเกียร์

มือจับ
แบบเรียบ

มือจับ
ปิ๊อป

มือจับ
ยก

มือจับสำหรับ
การปรับระดับ

ระบบ
สลัก

ระบบ
เชียว

เชื่อมต่อ

แบบ
ตะขอ

มือจับ
แบบล็อกได้

มือจับ
แบบ L

มือจับ
แบบ T

แบบกลม
ขนาดเล็ก

ปุ่มกด

มือจับ

ลูกบิด

STOPPERS/RODS

ชิ้นส่วนสำหรับยึด
ก้านเส้า

ข้อต่อ
เชื่อมต่อ

ลวด