

คลิปล็อคแบบพับ

HATCH CLIPS



A-1325
ทำจากสแตนเลส

ลักษณะเด่น Feature

- เนื่องจากทำจากสแตนเลสจึงมีความทนต่อความกัดกร่อนสูง
- สามารถเปิดปิดจากภายในได้ในกรณีติดตั้งกับฝาเปิด
- ประเภทกันน้ำ (ใช้ปะเก็นแบบแผ่น)
- สามารถเพิ่มการหล่อลื่นได้ด้วยหัวอัดจารบี
- แบบใช้ได้ทั้งซ้ายและขวา
- Corrosion resistance stainless steel is used.
- If installed to the hatch, its opening and closing can be made from both the inside and outside.
- Waterproof (using the sheet packing)
- It can be applied to grease from the grease nipple.
- For both left-hand and right-hand use.

- ข้อมูลจำเพาะ
- วัสดุ: เหล็กหล่อสแตนเลส (SUS316)
 - การจัดการผิวหน้า: การขัดเงาละเอียดแบบกระจกเงา
 - ความหนาที่ใช้มากที่สุดของแผ่นวัสดุ: 4mm

- การใช้งาน
- ฝาเปิดขนาดเล็กสำหรับเรือ
- Specifications
- Material: Cast stainless steel (SUS316)
 - Finish: Mirror surface buffing
 - Max. applicable panel thickness: 4mm or less
- Specific use
- Hatches in ships.



A-1325-2

ขนาดการเจาะรูพานแนล

Panel drilling dimensions

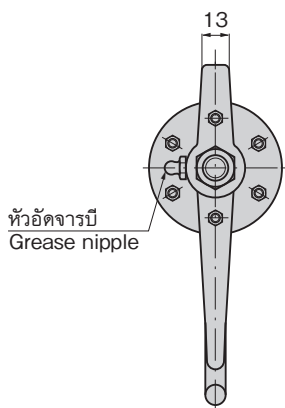
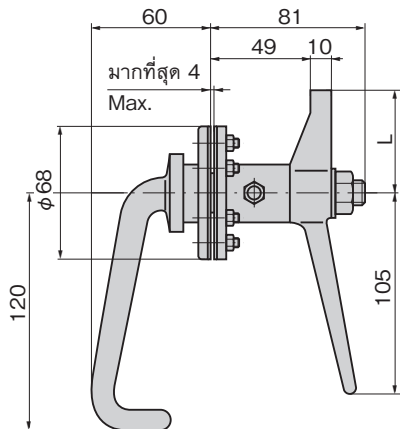
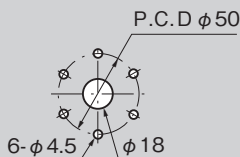

| เลขที่สินค้า Product No. | RoHS 10 | CAD | L | มวลผลิตภัณฑ์ (g) Mass | รหัส Code |
|--------------------------|---------|-----|----|-----------------------|-----------|
| A-1325-1 | 2D/3D | | 94 | 1,090 | 02091 |
| A-1325-2 | 2D | | 54 | 1,030 | 02092 |

- ผลิตภัณฑ์ที่ได้รับการรับรองตามมาตรฐาน RoHS10
- ▲ สามารถรับรองตามมาตรฐาน RoHS10

มือจับรูปเรือ

LEVER HANDLES



A-23
ทำจากซิงค์อัลลอย

ลักษณะเด่น Feature

- แบบใช้ได้ทั้งซ้ายและขวา
- For both left-hand and right-hand use.
- มวลผลิตภัณฑ์: 95g
- วัสดุ: ซิงค์อัลลอย (ZDC)
- การจัดการผิวหน้า: ชุบโครเมียม (MZCr)
- ความหนาที่ใช้มากที่สุดของแผ่นวัสดุ: 2mm
- แผงจ่ายไฟ/แผงควบคุม
- กรุณาปรึกษาเพิ่มเติมสำหรับการจัดการผิวหน้าแบบพิเศษ
- แนะนำให้ทา "สารป้องกันการคลายตัว" ที่เหนือด สำหรับการติดตั้งชิ้นส่วนสำหรับยึดของผลิตภัณฑ์นี้ เพื่อป้องกันการคลายตัว

- Specifications
- Mass: 95g
 - Material: Zinc alloy (ZDC)
 - Finish: Chrome plating (MZCr)
 - Max. applicable panel thickness: 2mm
- Specific use Remarks
- Power/distribution and control boards
 - It is recommended that thread-locking fluid be used to prevent loosening of the mounting screws for the catch.



A-23-2

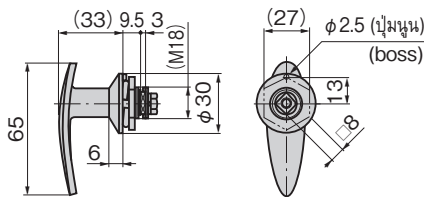
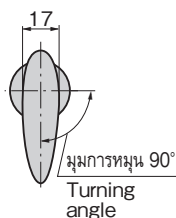

ชิ้นส่วนสำหรับยึด

Stopper plate

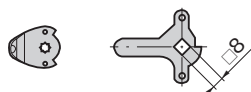

กรุณาเลือกชิ้นส่วนสำหรับยึดจากกรู ๘ ในหน้า 646-650
Select the stopper plate with 8-hole on page 646 to 650.

ขนาดการเจาะรูพานแนล

Panel drilling dimensions

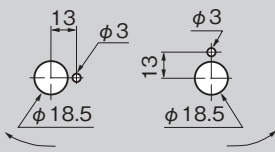

ทิศทางการหมุนมือจับ
Handle turning direction

| เลขที่สินค้า Product No. | RoHS 10 | CAD | รหัส Code |
|--------------------------|---------|-----|-----------|
| A-23-2 | 2D | | 00082 |

- ผลิตภัณฑ์ที่ได้รับการรับรองตามมาตรฐาน RoHS10
- ▲ สามารถรับรองตามมาตรฐาน RoHS10

มือจับ ลูกบิด/อุปกรณ์เสริม



A

ครีมอน

ตัวยึด โรลเลอร์

มือจับปิดผนึก

แผ่นแบบพิเศษ

ตู้แช่แข็ง

ปิดสนิท

แบบหมุน

ผิวเรียบ

แบบเกียร์

มือจับ

แบบเรียบ

มือจับ

ป๊อป

มือจับ

ยก

มือจับสำหรับ

การปรับระดับ

ระบบ

สลัก

ระบบ

เชียว

เชื่อมต่อ

แบบ

ตะขอ

มือจับ

แบบล็อคได้

L-SHAPED HANDLES

TAKIGEN

เล่มที่ 24

523