



A

ครีมอน

ตัวยึด  
โรสเลอร์

มือจับปิดผนึก  
แม่แบบพิเศษ

ตู้แช่แข็ง  
ปิดสนิท

แบบหมุน  
ผิวเรียบ

แบบเกียร์

มือจับ  
แบบเรียบ

มือจับ  
ป๊อป

มือจับ  
ยก

มือจับสำหรับ  
การปรับระดับ

ระบบ  
สลัก

ระบบ  
เชียว

เชื่อมต่อ

แบบ  
ตะขอ

มือจับ  
แบบล็อคได้

มือจับ  
แบบ L

มือจับ  
แบบ T

แบบกลม  
ขนาดเล็ก

ปุ่มกด

มือจับ

ลูกบิด

ชิ้นส่วนสำหรับยึด  
กำแพง

ข้อต่อ  
เชื่อมต่อ

ลวด

TAKIGEN  
เล่มที่ 24

# มือจับแบบเหลี่ยม SQUARE-SHAPED HANDLES



**A-51**  
ทำจากสังกะสีอัลลอย



A-51-1-1



กุญแจ No.TAK60 Key



กุญแจ No.0200 Key



A-51-2-1

## ลักษณะเด่น Feature

- ที่ครอบกุญแจมีอุปกรณ์มาตรฐานคือ TAK60 กุญแจเปลี่ยนได้ รุ่นใหม่พร้อมแผ่นปิดกันฝุ่นที่มีการควบคุมที่ยอดเยี่ยม (A-51-TAK60)
- ชุบโครเมียมด้วยการชุบโครเมียมแบบไมโครพอร์สที่ทนทานต่อความกัดกร่อนได้ดี
- แบบใช้ได้ทั้งซ้ายและขวา
- The lock comes standard with the TAK60, a new-style reversible key with an easy-to-use dustproof shutter. (A-51-TAK60)
- Excellent corrosion-resistant microporous-chromium plating finish.
- For both left-hand and right-hand use.

- ข้อมูล**
- วัสดุ: ซิงค์อัลลอย (ZDC)
- จำเพาะ**
- การจัดการผิวหน้า: ชุบโครเมียม (MZCr)
  - ความหนาที่ใช้มากที่สุดของแผ่นวัสดุ: A-51-1-1: 5.5mm  
A-51-2-1: 1.5mm
  - อุปกรณ์ที่แนบมา: น็อตขนาดใหญ่/ชุดสกรู/กุญแจ 2 ดอก
- การใช้งาน**
- ตู้ไฟ/แผงควบคุม
- หมายเหตุ**
- รับผิดชอบกุญแจต่างกันด้วยเช่นกัน กรุณาติดต่อสอบถาม
  - กรุณาปรึกษาเพิ่มเติมสำหรับการจัดการผิวหน้าแบบพิเศษ
  - แนะนำให้ทำ "สารป้องกันการเคลือบผิว" ที่นอต สำหรับการติดตั้งชิ้นส่วนสำหรับยึดของผลิตภัณฑ์นี้ เพื่อป้องกันการเคลือบผิว

- Specifications**
- Material: Zinc alloy (ZDC)
  - Finish: Chrome plating (MZCr)
  - Max. applicable panel thickness: A-51-1-1: 5.5mm  
A-51-2-1: 1.5mm
  - Accessories: Two keys, large nut and screws
- Specific use**
- Cubicles and control boards
- Remarks**
- It is recommended that thread-locking fluid be used to prevent loosening of the mounting screws for the catch.

[A-51-1-1]

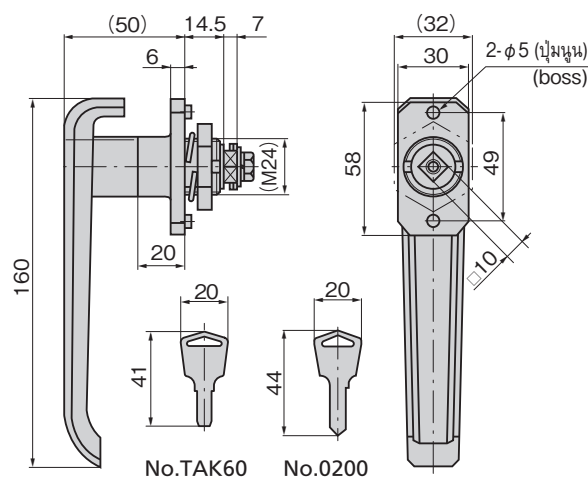
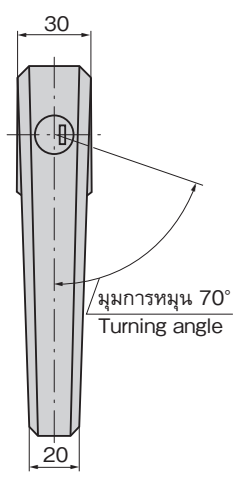

No.TAK60

No.0200

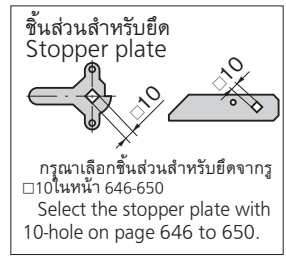
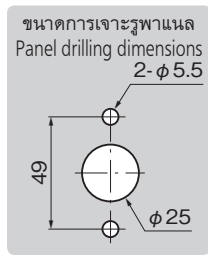

[A-51-2-1]

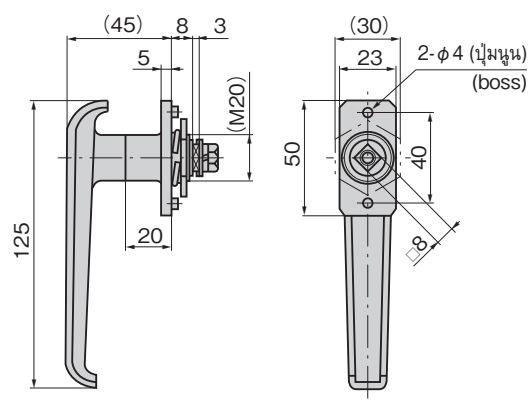
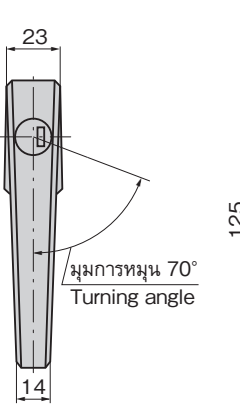

No.TAK60

No.0200

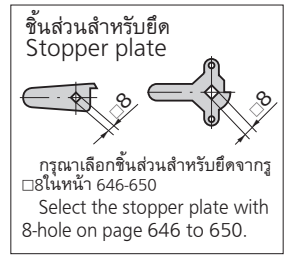
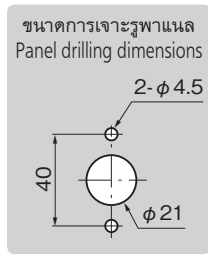

เลขที่สินค้า Product No.	RoHS 30 CAD	หมายเลขกุญแจ Key No.	มวลผลิตภัณฑ์ Mass (g)	รหัส Code
A-51-1-1-TAK60	●	TAK60	370	04019
A-51-1-1	●	0200		00173
A-51-1-2	●	ไม่มีกุญแจ Without lock	200	00174
A-51-2-1-TAK60	●	TAK60		04020
A-51-2-1	●	0200	00175	
A-51-2-2	●	ไม่มีกุญแจ Without lock	200	00176

● : ผลิตภัณฑ์ที่ได้รับการรับรองตามมาตรฐาน RoHS10  
▲ : สามารถรับรองตามมาตรฐาน RoHS10