



A-1347
ทำจากสแตนเลส

มือจับแบบล็อกได้

LOCK HANDLES

แบบบางทำให้ด้านหน้าของอุปกรณ์เรียบสะอาดตา



A-1347



No.0061-H



No.0062-H

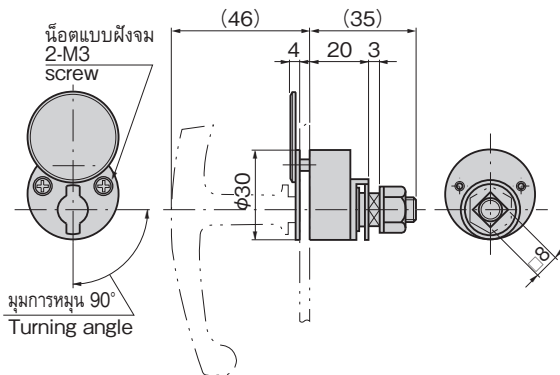

ลักษณะเด่น Feature

- บอลเหล็กที่แทนที่ติดตั้งเอาไว้ภายในเพื่อรักษาการหมุนของชิ้นส่วนสำหรับยึดทั้งในตำแหน่งใส่กุญแจและปลดล็อก
- เป็นแบบบาง 4mm ที่ยื่นออกมาจากด้านพานล
- แบบใช้ได้ทั้งซ้ายและขวา
- Built-in detent ball holds the turning of the stopper plate at both locked and unlocked positions.
- Thin type. Protrusion from the panel surface is 4mm.
- For both left-hand and right-hand use.

- ข้อมูลจำเพาะ**
- วัสดุ: เหล็กหล่อสแตนเลส (SUS304)
 - การจัดการผิวหน้า: การขัดมันเชิงไฟฟ้า
 - หมายเลขกฎแฉ: No.0061-H, No.0062-H
 - ความหนาที่ใช้มากที่สุดของแผ่นวัสดุ: 3.2mm
- การใช้งาน**
- แฉจ่ายไฟ/แฉควบคุม
- หมายเหตุ**
- No.0061-H, No.0062-H มีจำหน่ายแยก กรุณาดูอ้างอิงรายละเอียดได้ที่หน้า 467
 - กรุณาเลือกชิ้นส่วนสำหรับยึดจาก □8 ในหน้า 646-650
 - รับผลิต SUS316 ด้วยเช่นกัน กรุณาติดต่อสอบถาม
 - แนะนำให้ทา สารป้องกันการคลายตัว ที่เนื้อดสำหรับการติดตั้งชิ้นส่วนสำหรับยึดของผลิตภัณฑ์นี้เพื่อป้องกันการคลายตัว

- Specifications**
- Material: Cast stainless steel (SUS304)
 - Finish: Electrolytic polishing
 - Key No.: No.0061-H/No.0062-H
 - Max. applicable plate thickness: 3.2mm
- Specific use**
- Distribution boards and control boards
- Remarks**
- No.0061-H·No.0062-H is optional.
 - For the stopper plate, select the □8-hole on page 646 to 650.
 - It is recommended that thread-locking fluid be used to prevent loosening of the mounting screws for the catch.

ขนาดการเจาะรูพาแนล

Panel drilling dimensions

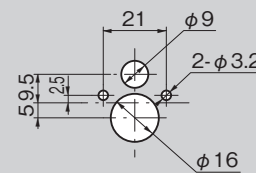

เลขที่สินค้า Product No.	RoHS 10+	CAD	หมายเหตุ Remarks	มวลผลิตภัณฑ์ (g) Mass	รหัส Code
A-1347		2D	ตัวอุปกรณ์ Main body	140	01971

- : ผลิตภัณฑ์ที่ได้รับการรับรองตามมาตรฐาน RoHS10
- ▲ : สามารถรับรองตามมาตรฐาน RoHS10

มือจับ
ลูกบิด/อุปกรณ์เสริม



A

ครีมอน

ตัวยึด
โรลเลอร์

มือจับปิดผนึก
แม่แบบพิเศษ

ผู้แช่แข็ง
ปิดสนิท

แบบหมุน
ผิวเรียบ

แบบเกียร์

มือจับ
แบบเรียบ

มือจับ
ป๊อป

มือจับ
ยก

มือจับสำหรับ
การปรับระดับ

ระบบ
สลัก

ระบบ
เชียว

เชื่อมต่อ

แบบ
ตะขอ

LOCK HANDLES

มือจับ
แบบล็อกได้

มือจับ
แบบ L

มือจับ
แบบ T

แบบกลม
ขนาดเล็ก

ปุ่มกด

มือจับ

ลูกบิด

ชิ้นส่วนสำหรับยึด
ก้านเส้า

ข้อต่อ
เชื่อมต่อ

ลวด