

มือจับแบบล็อกสองด้าน (มือจับสองด้าน) DOUBLE-SICKLE HANDLES

A-298
ทำจากอะลูมิเนียม

รักษาสภาพประตูให้เปิดค้าง = ป้องกันการปิดเองของประตู

PAT.PEND.

ลักษณะเด่น Feature

- ทนต่อความกัดกร่อนด้วยการทำสีพลาสติกแบบอบร้อนประเภทอะคริลิก
- น้ำหนักเบาเนื่องจากทำจากอะลูมิเนียม
- เนื่องจากมีตะขออยู่ที่สองด้าน จึงสามารถยึดประตูเลื่อนให้อยู่ในสภาพที่ปิดอยู่ได้
- แบบใช้ได้ทั้งซ้ายและขวา
- The product is finished by acrylic resin baking, providing excellent corrosion resistance.
- The product is made of aluminum, light.
- The sliding door can be fixed without fully closed because it has the hook on both sides.
- For both left-hand and right-hand use.

- ข้อมูล** • วัสดุ: โลหะผสมอะลูมิเนียม (ADC)
จำเพาะ • การจัดการผิวหน้า: การทำสีพลาสติกแบบอบร้อนประเภทอะคริลิกหลังผ่านกระบวนการป้องกันสนิม
 • หมายเลขกุญแจ: กุญแจต่างกัน
 • ความหนาของประตูที่ใช้: 25-30mm
 • อุปกรณ์ที่แนบมา: ฐานรอง/กุญแจ 2 ดอก
- การใช้งาน** • กรอบประตูบานเลื่อนสำหรับเรือ, ประตูสำหรับเรือกำหนดสูง • สินค้ามาตรฐาน... กรุณาติดต่อสอบถามถึงกำหนดมอบส่งมอบ
- หมายเหตุ** • กรุณาติดต่อสอบถาม กรณีที่ความหนาของแผ่นวัสดุมากกว่า 30mm
 • รับผลตีหมายเลขกุญแจที่เหมือนกันด้วยเช่นกัน
 • แนะนำให้ทา สารป้องกันการเคลือบตัว ที่เนื้อสำหรับ การติดตั้งชิ้นส่วนสำหรับยึดของตัวอุปกรณ์นี้เพื่อป้องกันการคลายตัว
 • กรุณาทาน้ำมันหล่อลื่นสมรรถนะสูง ที่จุดที่มีการเคลื่อนสไลด์ตามกำหนดเวลาเพื่อให้สามารถใช้งานได้ยืนยาว



- Specifications** • Material: Aluminum alloy (ADC)
 • Finish: Acrylic resin baked after corrosion-resistant treatment
 • Key No.: Key differences
 • Applicable door thickness: 25 to 30mm
 • Accessories: Catch and two keys
- Specific use Remarks** • Sash sliding doors in boats and ships doors
 • To prevent loosening of screws, 'thread-locking fluid' is recommended on screws on both the body and lever.
 • To prolong the life of the product, apply a regular coating of high-performance lubricant to the sliding parts.



A-298-HS (หน้า)
(Front)

A-298-HS (หลัง)
(Rear)

กุญแจต่างกัน
Key difference

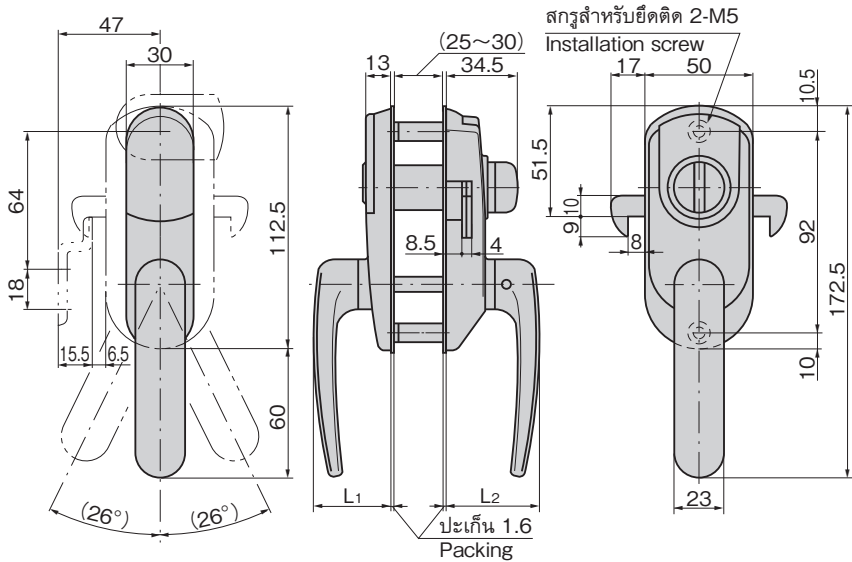

ขนาดการเจาะรูพานอล Panel drilling dimensions

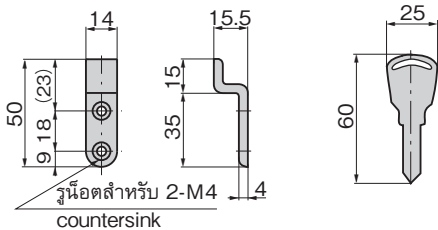
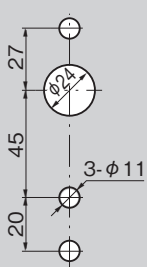

ความหนาของแผ่นวัสดุ t=1.5
Panel thickness

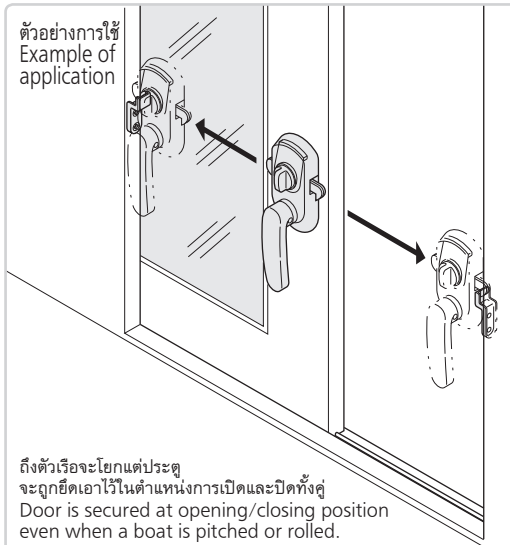

เลขที่สินค้า Product No.	RoHS 10	CAD	L1	L2	มวลผลิตภัณฑ์ (g) Mass	รหัส Code
A-298-HS			36	43	430	01609
A-298-HL			49	57	440	01610

● : ผลิตภัณฑ์ที่ได้รับการรับรองตามมาตรฐาน RoHS10 ▲ : สามารถรับรองตามมาตรฐาน RoHS10

มือจับ
ลูกบิด/อุปกรณ์เสริม

ตัวยึด
โรลเลอร์

มือจับปิดผนึก
แม่แบบพิเศษ

ผู้แชแข็ง
ปิดสนิท

แบบหมุน
ผิวเรียบ

แบบเกียร์

มือจับ
แบบเรียบ

มือจับ
ป๊อป

มือจับ
ยก

มือจับสำหรับ
การปรับระดับ

ระบบ
สลัก

ระบบ
เชียว

เชื่อมต่อ

HOOK HANDLES

แบบ
ตะขอ

มือจับ
แบบล็อกได้

มือจับ
แบบ L

มือจับ
แบบ T

แบบกลม
ขนาดเล็ก

ปุ่มกด

มือจับ

ลูกบิด

ชิ้นส่วนสำหรับยึด
กำแพง

ข้อต่อ
เชื่อมต่อ

ลวด