

# มือจับแบบเรียบขนาดใหญ่ระบบสลัก (ชั้นแน่น 2 จุด) LATCH TYPE LARGE-SIZED FLUSH HANDLES (2-POINT LOCK TYPE)



**A-530**  
ทำจากสังกะสีอัลลอย

ประตูขนาดใหญ่ก็เปิดปิดอย่างราบรื่น

PAT.PEND.

## ลักษณะเด่น Feature

- แม้ประตูขนาดใหญ่ก็ปิดได้แน่นหนาได้ด้วยการชั้นแน่น 2 จุด
- สามารถติดตั้งโดยไม่จำเป็นต้องตอกก้านเสา (A-530-2)
- สำหรับด้านขวา/สำหรับด้านซ้าย (แผนภาพ/รูปภาพแสดงถึงการใช้งานสำหรับด้านขวา) (A-530-1)
- Two-point securing enables a large door to easily lock.
- Rods can be mounted without swaging. (A-530-2)
- The left-hand or right-hand use. (Drawings show the right-hand use) (A-530-1)



A-530-1-1-R

A-530-2-1

กุญแจ No.0200  
Key

กุญแจ No.TAK60  
Key

[A-530-1]

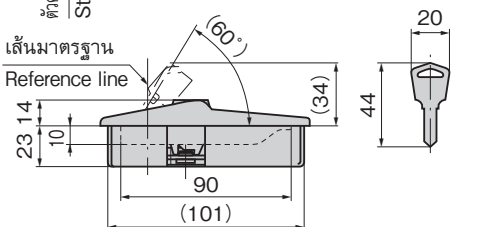
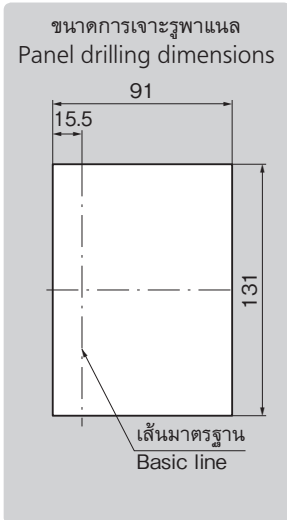
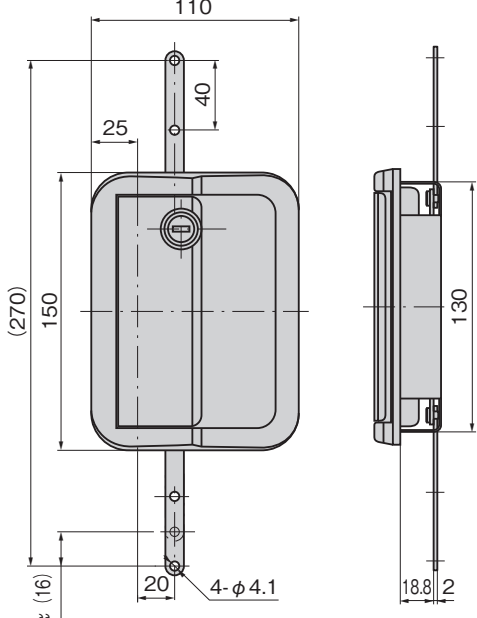

เลขที่สินค้า Product No.	RoHS 10	CAD	หมายเหตุ Remarks	ความหนาที่รองรับ Applicable panel thickness	มวลผลิตภัณฑ์ (g) Mass	รหัส Code
A-530-1-1-L		2D/3D	พร้อมกุญแจสำหรับด้านซ้าย Left-hand use/with lock	0.8~3	1,050	01542
A-530-1-1-R		2D/3D	พร้อมกุญแจสำหรับด้านขวา Right-hand use/with lock	0.8~3		02871

● : ผลิตภัณฑ์ที่ได้รับการรับรองตามมาตรฐาน RoHS10 ▲ : สามารถรับรองตามมาตรฐาน RoHS10

[A-530-2]

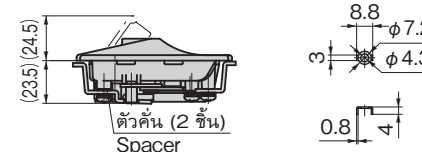
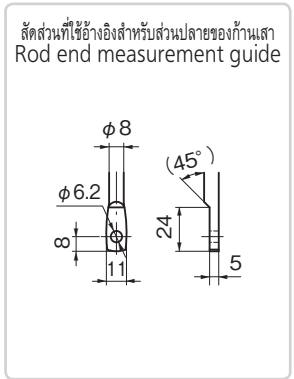
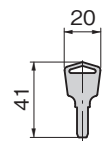
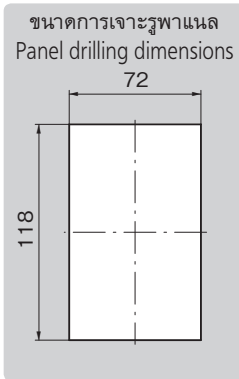
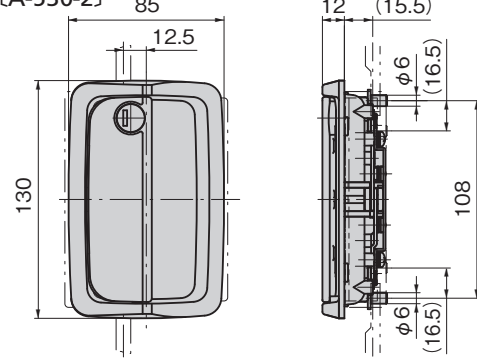

สำหรับความหนาของแผ่นวัสดุ  
พาแนลที่ติดตั้ง t = 1.5/1.6  
ตัวคั่น (2 ชั้น)  
Spacer for installation  
panel thickness.

เลขที่สินค้า Product No.	RoHS 10	CAD	หมายเหตุ Remarks	ความหนาที่รองรับ Applicable panel thickness	มวลผลิตภัณฑ์ (g) Mass	รหัส Code
A-530-2-1		2D/3D	พร้อมกุญแจ with lock	0.8~1.2	600	04215
A-530-2-2		2D/3D	ไม่มีกุญแจ without lock	0.8~1.2		04216
A-530-2-K			ประเภทขั้วยึด Fix type	0.8~1.2	550	04284

● : ผลิตภัณฑ์ที่ได้รับการรับรองตามมาตรฐาน RoHS10  
▲ : สามารถรับรองตามมาตรฐาน RoHS10

※กรณีความหนาของแผ่นวัสดุ 0.8-1.2mm ให้ถอดตัวคั่น (2 ชั้น) ออกแล้วทำการติดตั้ง  
For plate thicknesses between 0.8~1.2 mm, remove the two spacers before installation.