



A

เครื่องมือ

ตัวยึด
โรสเตอร์

มือจับปิดฝัก
แม่แบบพิเศษ

ตู้แช่แข็ง
ปิดสนิท

แบบหมุน
ผิวเรียบ

แบบเกียร์

มือจับ
แบบเรียบ

มือจับ
ป๊อป

มือจับ
ยก

มือจับสำหรับ
การปรับระดับ

ระบบ
สลัก

ระบบ
เชียว

เชื่อมต่อ

แบบ
ตะขอ

มือจับ
แบบล็อกได้

มือจับ
แบบ L

มือจับ
แบบ T

แบบกลม
ขนาดเล็ก

ปุ่มกด

มือจับ

ลูกบิด

ชิ้นส่วนสำหรับยึด
ก้านเสา

ข้อต่อ
เชื่อมต่อ

ลวด

ตัวควบคุมกลางแบบมีมือจับแบบคันโยก (แหวนด้านตรงข้าม/แบบปลดล็อคภายใน) FLUSH HANDLES WITH CONTROL CENTERS



A-873-2C-G
ทำจากซิงค์อัลลอย



A-873-2C-G (ด้านหน้า)
(Front)



กุญแจ No.T0230
Key

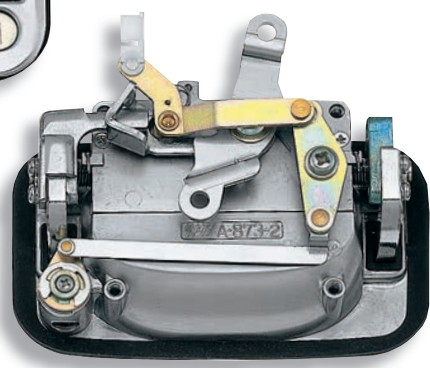

A-873-2C-G (ด้านใน ด้านหลัง)
(Rear)

[A-873-2C-G]

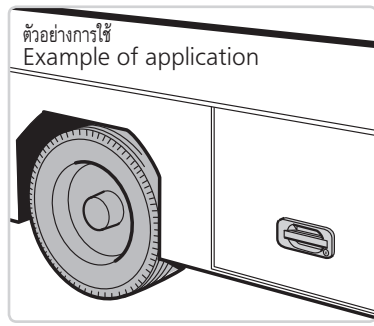
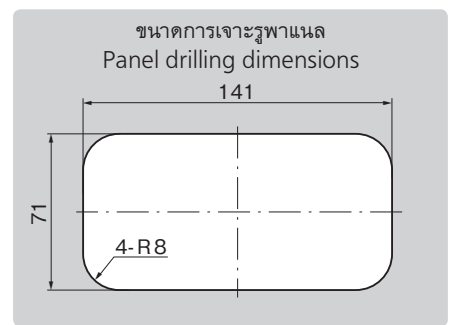
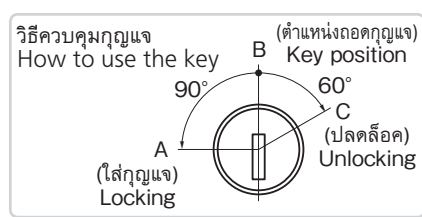
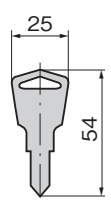
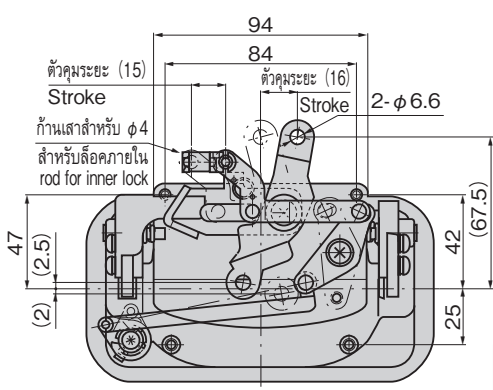
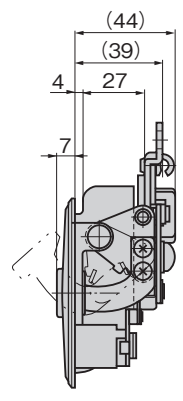
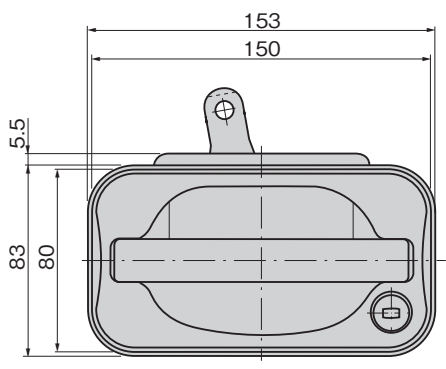

ลักษณะเด่น Feature

PAT.PEND.

- ประเภทแหวนด้านตรงข้ามของ A-873-2C
- ใช้ลวดหรือก้านเสาควบคุมอุปกรณ์ล็อคในระยะไกลได้
- ติดตั้งกลไกใส่และปลดล็อคภายในตัวควบคุมกลางที่มีอยู่แล้ว
- ที่ครอบกุญแจเป็นกุญแจเปลี่ยนได้พร้อมแผ่นปิดกันฝุ่น และอุปกรณ์กลไกการคลิกที่ติดตั้งอยู่ภายในทำให้รู้สึกได้ถึงการควบคุมที่แน่นอน
- เป็นแบบเรียบและมีความนูนน้อย
- เป็นโครงสร้างที่ตรวจสอบประตูที่ปิดไม่สนิทได้
- การควบคุมกุญแจถอดผ่านจุดเดียวเช่นเดียวกับรถยนต์ส่วนบุคคล
- The reversed link type of A-873-2C.
- Using a rod or wire, the lock can be controlled from a distance.
- The inside-locking/unlocking mechanism is incorporated in the current control center.
- Lock has a reversible key with the dustproof shutter. You can get the dependable feeling from the click mechanism.
- Small projections flush type.
- Door half-opening can be checked.
- Key operation is the one-point removal, same as cars.

- ข้อมูลจำเพาะ
- วัสดุ: มือจับ, ตัวอุปกรณ์: ซิงค์อัลลอย (ZDC) ส่วนควบคุม: แผ่นเหล็กสแตนเลส (SUS304)
 - การจัดการผิวหน้า: มือจับ: ชุบโครเมียม (MZCr) ตัวอุปกรณ์: ชุบเซเรียมโลหะโครเมียม (MZCr)
 - อุปกรณ์ที่แนบมา: กุญแจ 2 ดอก
- การใช้งาน
- ประตูบานยึด ประตูบานเลื่อน ประตูแบบวันทัช ฝาปิดที่เก็บของของรถบัส ฯลฯ
- หมายเหตุ
- รับผลิตแบบแผ่นวัสดุติดตั้ง
 - กรุณาใช้งานถึงเกอชซึ่งด้วยในกรณีของความกังวล
 - การประกอบเข้ากับอุปกรณ์ควบคุมไฟฟ้าจะทำให้ล็อคแบบไฟฟ้าได้

- Specifications
- Material: Handle/Main body: Zinc alloy (ZDC). Control section: Stainless steel plate (SUS304)
 - Finish: Handle: Chrome plating (MZCr). Main body: Satellite chrome plating (MZCr)
 - Accessories: Two keys
- Specific-use
- Trunk lids for bus etc, one-touch opening/closing doors, sliding doors and shutter doors.
- Remarks
- Use the linkage bushing for operating the rod.
 - Can be changed to the electric lock by using the electric controller together. Consult us.

[A-873-2C-P]

แผ่นวัสดุติดตั้ง (ตัวเลื่อน) Installation plate (optional)

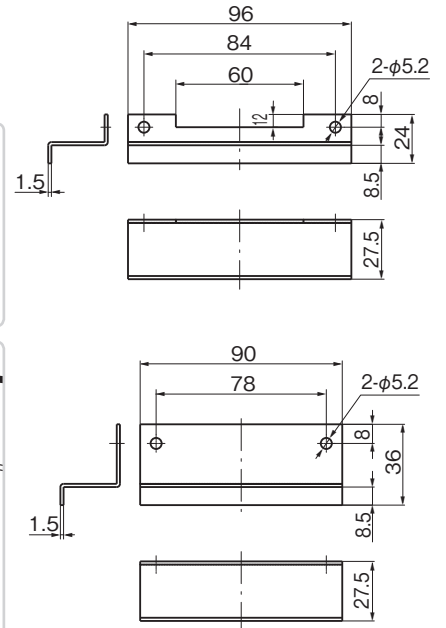

※ กรุณาติดต่อสอบถามเรื่องราคา

เลขที่สินค้า Product No	RoHS 10	CAD	มวลผลิตภัณฑ์ (g) Mass	รหัส Code
A-873-2C-G	2D	864	02684	

- : ผลิตภัณฑ์ที่ได้รับการรับรองตามมาตรฐาน RoHS10
- ▲ : สามารถรับรองตามมาตรฐาน RoHS10