



# ตัวควบคุมกลางแบบมีมือจับแบบคันโยก

## FLUSH HANDLES WITH CONTROLS CENTER

PAT.PEND.

### ลักษณะเด่น Feature

- ใช้ลวดหรือก้านเสาคควบคุมอุปกรณ์ล็อคในระยะไกลได้
- ที่ครอบกุญแจเป็นกุญแจเปลี่ยนได้พร้อมแผ่นปิดกันฝุ่น
- เป็นแบบเรียบและมีความหนาแน่น
- The lock mechanism can be controlled from a distance by using the rod or the wire.
- The lock device has a dust proof shutter and the key is reversible.
- Small projections flush type.



A-873-1C ด้านหน้า  
Front

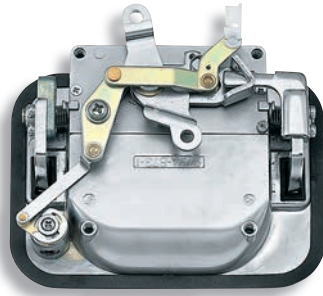

A-873-1C ด้านใน/ด้านหลัง  
Rear



กุญแจ No.T0230  
Key

[A-873-1C]

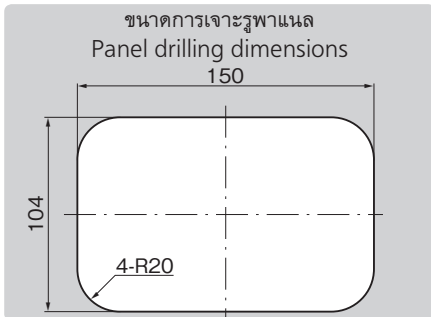
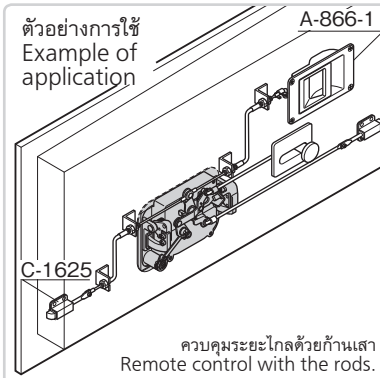
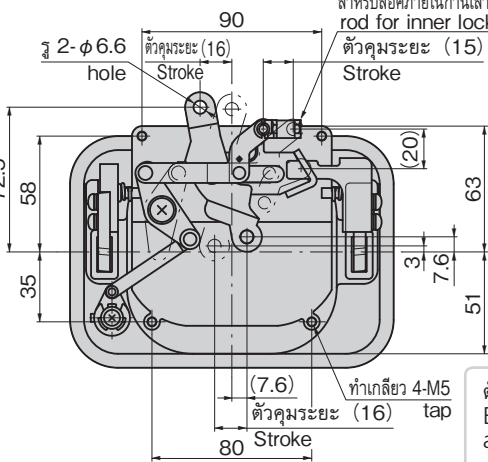
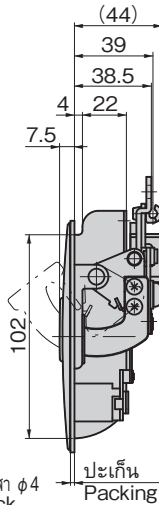
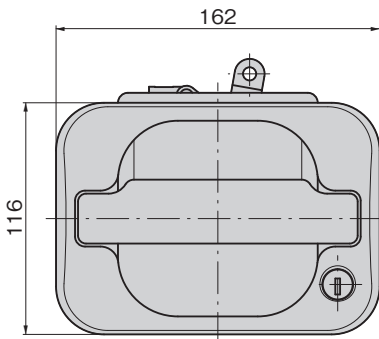

เลขที่สินค้า Product No.	RoHS 10	CAD	มวลผลิตภัณฑ์ (g) Mass	รหัส Code
A-873-1C		2D/3D	1,120	01330

- ผลิตภัณฑ์ที่ได้รับการรับรองตามมาตรฐาน RoHS10
- ▲ สามารถรับรองตามมาตรฐาน RoHS10

[A-873-1C-P]

แผ่นวัสดุติดตั้ง (ตัวเลือก) Installation plate (optional)

- ความหนาที่ใช้ของแผ่นวัสดุ t=1.5~2.0  
Applicable panel thickness

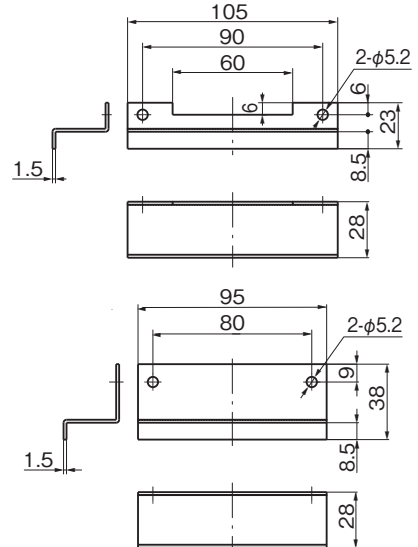

※กรุณาดัดต่อสอตามเรื่องราคา

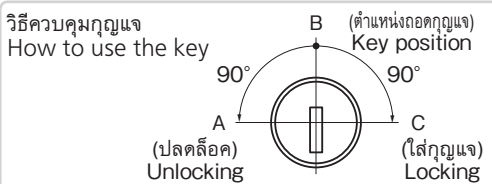

A-873-1C-G ด้านหน้า Front

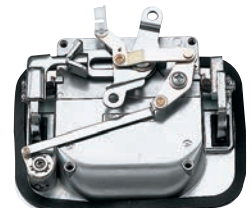

A-873-1C-G ด้านใน/ด้านหลัง Rear

มีประเภทแหวนด้านตรงข้าม  
ด้วยเช่นกัน  
The reversed linkage  
type is also available.

ครีมอน

ตัวยึด  
โรลเลอร์

มือจับปิดผนึก  
แผ่นแม่พิมพ์พิเศษ

ตู้แช่แข็ง  
ปิดสนิท

แบบหมุน  
ผิวเรียบ

แบบเกียร์

มือจับ  
แบบเรียบ

มือจับ  
ป๊อป

มือจับ  
ยก

มือจับสำหรับ  
การปรับระดับ

ระบบ  
สลัก

ระบบ  
เชียว

เชื่อมต่อ

แบบ  
ตะขอ

มือจับ  
แบบล็อคได้

มือจับ  
แบบ L

มือจับ  
แบบ T

แบบกลม  
ขนาดเล็ก

ปุ่มกด

มือจับ

ลูกบิด

ชิ้นส่วนสำหรับยึด  
ก้านเสาค

ข้อต่อ  
เชื่อมต่อ

ลวด