



A

ครีมอน

ตัวยึด
โวลเลอร์

มือจับปิดฝัก
แม่แบบพิเศษ

ตู้แช่แข็ง
ปิดสนิท

แบบหมุน
ผิวเรียบ

แบบเกียร์

มือจับ
แบบเรียบ

มือจับ
ป๊อป

มือจับ
ยก

มือจับสำหรับ
การรับระดับ

ระบบ
สลัก

ระบบ
เชียว

เชื่อมต่อ

แบบ
ตะขอ

มือจับ
แบบล็อคได้

มือจับ
แบบ L

มือจับ
แบบ T

แบบกลม
ขนาดเล็ก

ปุ่มกด

มือจับ

ลูกบิด

ชิ้นส่วนที่ติด
กับเสา

ข้อต่อ
เชื่อมต่อ

ลวด

TAKIGEN

เล่มที่ 24

มือจับแบบเรียบ FLUSH HANDLES

แก้ไขปัญหาที่เกิดขึ้น มือจับแบบเรียบสำหรับรุ่นต่อไป



A-1750-1-1R

A-1750-3-1R



กุญแจ No.0200
Key

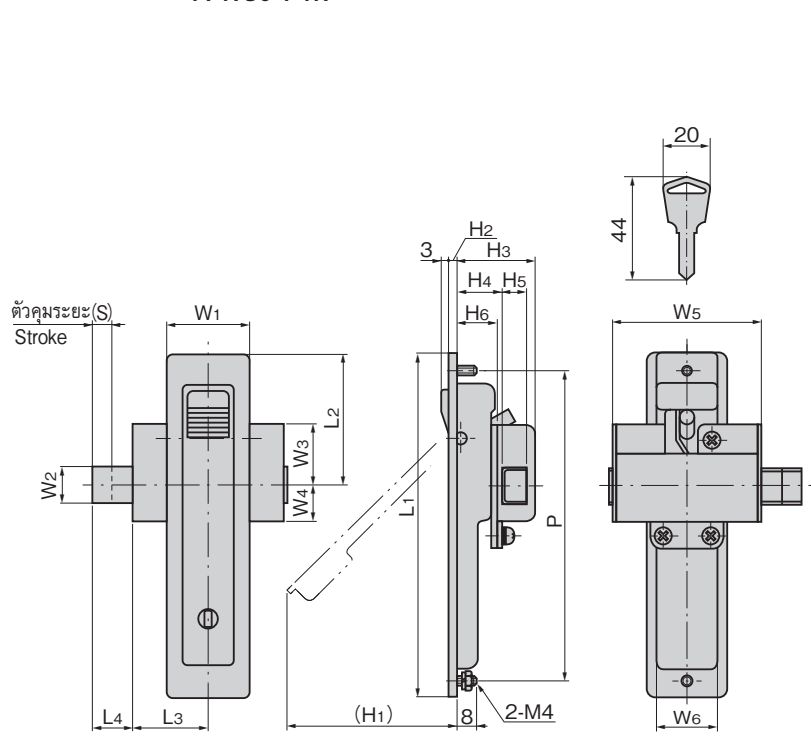

ลักษณะเด่น Feature

PAT.PEND.

- เพียงแคปิดประตูก็สามารถล็อคแบบวันทัชได้
- ตัวกลไกแบบใหม่ทำให้สามารถแก้ไขปัญหาการขบกัดของชิ้นส่วนสำหรับยึดได้
- เนื่องจากทำจากสแตนเลสจึงมีความทนต่อความกัดกร่อนสูง
- สำหรับเปิดทางขวา/สำหรับเปิดทางซ้าย (ทั้งในแบบและภาพถ่ายเป็นแบบเปิดทางขวาทั้งคู่)
- One-touch locking only by closing the door.
- New mechanism is incorporated in the stopper plate for improvement.
- Corrosion-resistant stainless steel is used.
- The left-hand or right-hand use. (Drawings and photo show the right-hand use.)

- ข้อมูลจำเพาะ
- วัสดุ: แผ่นสแตนเลสแบบรีดเย็น (SUS304)
 - การจัดการผิวหน้า: ทำผิวด้านแบบขึ้นเส้นแฮร์ไลน์
 - หมายเลขกุญแจ: 0200
 - อุปกรณ์ที่แนบมา: พร้อมชุดสกรู/ก๊วยแฉง 2 ดอก
 - ความหนาที่ใช้ของแผ่นวัสดุ: 0-3.2mm
- การใช้งาน
- แฉงจ่ายไฟ/แฉงควบคุม
 - ให้ถอดที่ปิดสลักออก จากนั้นให้ติดตั้งสลักเข้าไปที่มือจับ (A-1750-2-4)
 - กรุณาทาน้ำมันหล่อลื่นสมรรถนะสูง ที่จุดที่มีการเคลื่อนสไลด์ตามกำหนดเวลาเพื่อให้สามารถใช้งานได้ยืนยาว
 - **ที่ครอบก๊วยแฉงของผลิตภัณฑ์นี้จะใช้ส่วนปลายก๊วยแฉงในการควบคุมการทำงาน**
 - หากหมุนก๊วยแฉงมากเกินไปจนเกิดความจำเป็น อาจทำให้เกิดความเสียหายกับส่วนปลายก๊วยแฉงและส่วนของที่ครอบก๊วยแฉงได้

- Specifications
- Material: Cold rolled stainless steel (SUS304)
 - Finish: Hairline finish
 - Key No.: 0200
 - Accessories: Screws and two keys
 - Applicable panel thickness: 0~3.2mm
- Specific use
- Power/distribution and control boards
- Remarks
- Remove the latch cover before fitting the latch on the handle.
 - To prolong the life of the product, apply a regular coating of high-performance lubricant to the sliding parts.
 - **The lock on this product is operated with the tip of the key.**
 - Note that care is required, since turning the key more than is necessary risks damaging the lock or the tip of the key.

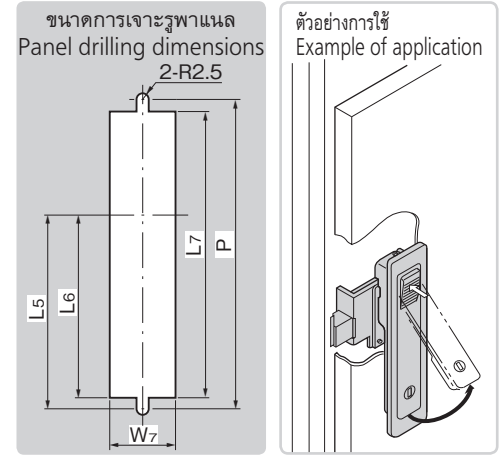

※มีการเปลี่ยนเลขที่สินค้า A-1750-B-1-4→A-1750-1-4 Product No. has been changed.

เลขที่สินค้า Product No.	RoHS 10+	CAD	หมายเหตุ Remarks	L1	L2	L3	L4	L5	L6	L7	W1	W2	W3	W4	W5	W6	W7	(H1)	H2	H3	H4	H5	H6	(S)	P	มวลสุทธิ Mass	รหัส Code
A-1750-1-1L			สำหรับเปิดทางซ้าย Left-hand use																								03583
A-1750-1-1R	2D/3D		สำหรับเปิดทางขวา Right-hand use	142	55	30.5	16	80	76	120	33	15	25	14	61	24	27	68	3.5	31.5	18	10	16	7.5	128	240	03582
A-1750-2-1L			สำหรับเปิดทางซ้าย Left-hand use																								03585
A-1750-2-1R	2D		สำหรับเปิดทางขวา Right-hand use	117	48	25	13	63	59.5	98	29	12	20	16	50	22	24	45.5	3	26.5	15	8	13.5	6.0	105	160	03584
A-1750-3-1L			สำหรับเปิดทางซ้าย Left-hand use																								03587
A-1750-3-1R	2D		สำหรับเปิดทางขวา Right-hand use	84	48	25	13	30	26.5	65	29	12	20	16	50	22	24	25	3	26.5	15	8	13.5	6.0	72	140	03586
A-1750-4-2L			สำหรับเปิดทางซ้าย Left-hand use																								01579
A-1750-4-2R	2D		สำหรับเปิดทางขวา Right-hand use	70	42	20	9	22	18.5	51	25	10	20	15	40	18	22	24.5	3	23.5	14	6.5	12.5	4.5	58	90	02687

● : ผลิตภัณฑ์ที่ได้รับการรับรองตามมาตรฐาน RoHS10 ▲ : สามารถรับรองตามมาตรฐาน RoHS10