



# มือจับทำงานต่อเนื่องสำหรับการปิดสนิท

## INTERLOCKING HANDLES FOR AIRTIGHTNESS

### ลักษณะเด่น Feature

- การเปิดปิดของประตูขนาดใหญ่ที่มีล้อ 2 ตำแหน่งจะทำงานด้วยระบบวันท์ที่ใช้ราวเชื่อม
- มีกลไกนิรภัยที่สามารถเปิดประตูจากภายในห้องเก็บของได้ด้วยอุปกรณ์นิรภัยทำงานต่อเนื่อง (FA-622) แม้ว่าใส่กุญแจที่แม่กุญแจ หรือที่ครอบกุญแจไว้ก็ตาม
- แบบใช้ได้ทั้งซ้ายและขวา
- The two-point lock large-sized door can be locked/unlocked easily through the connecting pipe.
- Door can be unlocked from inside for either lock or padlock because the interlocking safety device operates (safety mechanism).
- For both left-hand and right-hand use.

**ข้อมูลจำเพาะ**

- วัสดุ: ตัวอุปกรณ์: ซิงค์อัลลอย (ZDC)  
ราว: ท่อเหล็กสแตนเลส (SUS304)
- การจัดการผิวหน้า: ตัวอุปกรณ์: ชุบโครเมียม (MZCr)  
ราว: ชัดเงา
- หมายเลขกุญแจ: 0350
- อุปกรณ์ที่แนบมา: กุญแจ 2 ดอก

**การใช้งาน**

- สำหรับประตูตู้แช่เย็นแช่แข็งแบบวอล์กอิน/ตู้แช่เย็นแช่แข็งแบบฟรีสแฟบ (ประกอบสำเร็จรูป)

**หมายเหตุ**

- กรุณาใช้ฐานรอง FA-602S (หน้า 207)
- กุญแจสามารถถอดเปลี่ยนกับกุญแจ No.0200 ได้
- รับผลิตหมายเลขกุญแจตามที่ระบุด้วยเช่นกัน
- กรุณาดูอ้างอิงรายละเอียดแม่กุญแจ C-555-40L/SL ที่ใช้ได้ในหน้า 1,276



- หลังจากติดตั้งกันกระแทกนิรภัยแล้ว ต้องตรวจสอบการใส่และปลดล็อคกุญแจเสมอ เพื่อป้องกันการทำงานบกพร่อง
- หลังจากใส่กุญแจแล้วต้องควบคุมคันโยกเพื่อตรวจสอบว่าใส่กุญแจแล้วหรือไม่
- ส่วนที่เป็นจุดเชื่อมต่อของราวเชื่อมจะใช้วัสดุไนลอน (PA6) ไม่สามารถใช้งานในสภาพแวดล้อมที่อุณหภูมิสูงกว่า 70°C

**Specifications**

- Material: Main body: Zinc alloy (ZDC).  
Pipe: Stainless steel pipe (SUS304)
- Finish: Main body: Chrome plating (MZCr).  
Pipe: Buffing
- Key No.: 0350
- Accessories: Two keys

**Specific use Remarks**

- Doors for prefab or walk-in type cold storage box.
- For catch, see FA-602S (on page 207).
- Key can be changed with No. 0200
- For applicable padlock C-555-40L/SL, see page 1276.
- To prevent faulty movement, after fitting the safety push rod, be sure to check that the lock closes and opens using the key.
- After locking, use the lever to check whether the lock is properly engaged.
- Nylon (PA6) is used on the joint with the connecting pipe. Consequently, it cannot be used in environments where the temperature is 70°C or higher.



### ราคาทั้งหมด (รวมค่าประกอบ) Set Price (includes cost of assembly)

เลขที่สินค้า Product No.	RoHS 10v	CAD	L	ความยาวราว Pipe length	มวลผลิตภัณฑ์ (g) Mass	รหัส Code
FA-621-1		2D/3D	900	888	3,065	60621
FA-621-2		2D/3D	1000	988	3,100	60622
FA-621-3		2D/3D	1200	1188	3,225	60623

● : ผลิตภัณฑ์ที่ได้รับการรับรองตามมาตรฐาน RoHS10

▲ : สามารถรับรองตามมาตรฐาน RoHS10

ราคาต่อชิ้นส่วน (มือจับและราวไม่ได้ประกอบเป็นชิ้นเดียวกัน)  
Parts Price (handle pipe is not assembled)

เลขที่สินค้า Product No.	RoHS 10v	CAD	หมายเหตุ Remarks	รหัส Code
FA-621-1ราวสำหรับ φ25 t=1 Pipe	●	3D	888mm	60682
FA-621-2ราวสำหรับ φ25 t=1 Pipe	●	3D	988mm	60683
FA-621-3ราวสำหรับ φ25 t=1 Pipe	●	3D	1188mm	60684
FA-621 ตัวอุปกรณ์พร้อมกุญแจ Main body with lock	2D/3D		พร้อมกุญแจ With lock	60336
FA-621 ตัวอุปกรณ์ไม่มีกุญแจ Main body without lock	3D		ไม่มีกุญแจ Without lock	60337

● : ผลิตภัณฑ์ที่ได้รับการรับรองตามมาตรฐาน RoHS10

▲ : สามารถรับรองตามมาตรฐาน RoHS10

ความยาวแท่งกด = ความหนาพาแนล + 63.5<sup>-0mm</sup>

Overall push-rod length = panel thickness

2-M6 ความลึกของสกรูที่ขันลงไปได้ 6 Useful screw depth

(สกรูสำหรับยึดติดในช่องเก็บของ) Installation screw from the inside

กุญแจ No.0350  
Key

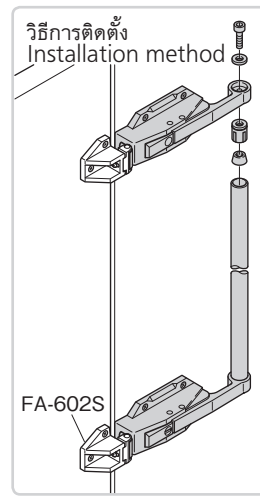
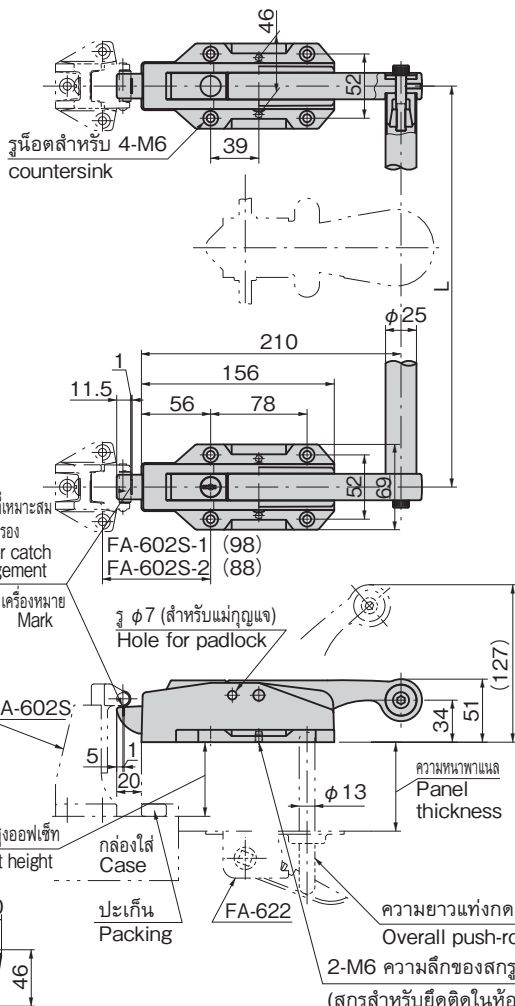
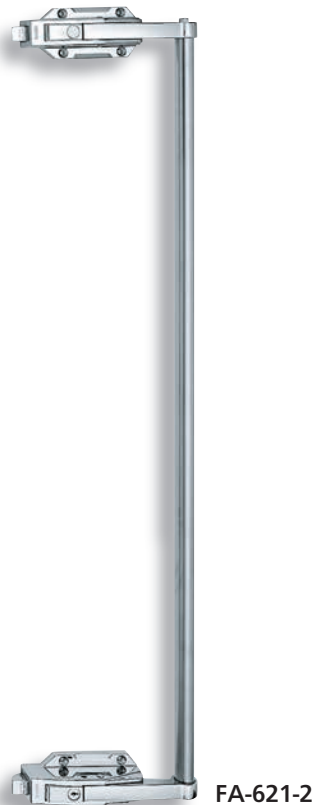

มือจับ ลูกบิด/อุปกรณ์เสริม

ตัวยึด โรลเลอร์

มือจับปิดผนึก แนบแบบพิเศษ

ตู้แช่แข็ง ตู้แช่เย็น

แบบหมุน ฝาเรียบ

แบบเกียร์

มือจับ แบบเรียบ

มือจับ ป๊อป

มือจับ ยก

มือจับสำหรับ การปรับระดับ

ระบบ สลัก

ระบบ เชี่ยว

เชื่อมต่อ

แบบ ตะขอ

มือจับ แบบล้อคได้

มือจับ แบบ L

มือจับ แบบ T

แบบกลม ขนาดเล็ก

ปุ่มกด

มือจับ

ลูกบิด

ชิ้นส่วนสำหรับยึด กันสแล

ข้อต่อ เชื่อมต่อ

ลวด