

SAPL-R Series

Sungil Accurate & Powerful Locking Device

CAD DATA는 www.sungilfa.co.kr 에서 내려 받으시기 바랍니다.

사양 및 치수

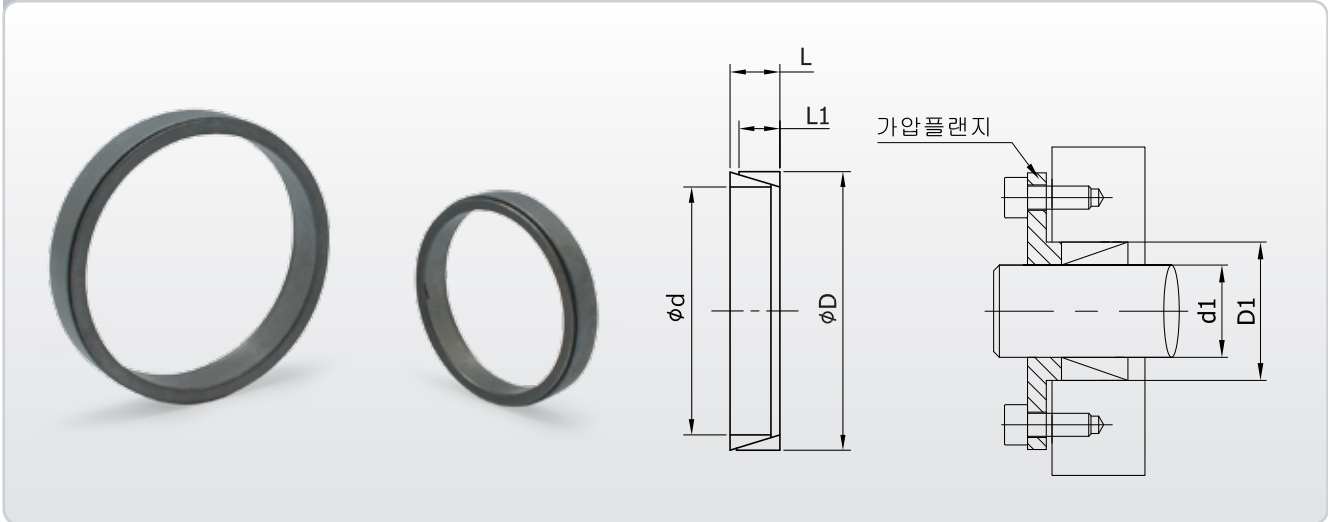

| 형번 d x D | 치수 (mm) | | 초기체결력 P _{pre-load} [N] | 여러 Set를 사용 했을 때 'W' [mm] | | | | 가압플랜지 치수 [mm] | | 면압력 [Mpa] | | 질량 (g) |
|----------------|----------------|-----|------------------------------------|--------------------------|-------|-------|-------|---------------|------|-----------|---------|--------|
| | L ₁ | L | | 1 set | 2 set | 3 set | 4 set | d1 | D1 | 축 (Pi) | 허브 (Po) | |
| SAPL-R-6 x 9 | 3.7 | 4.5 | 8400 | 2.5 | 2.5 | 3 | 4 | 6.1 | 8.9 | 115 | 75 | 2 |
| SAPL-R-7 x 10 | 3.7 | 4.5 | 8200 | 2.5 | 2.5 | 3 | 4 | 7.1 | 9.9 | 105 | 70 | 2 |
| SAPL-R-8 x 11 | 3.7 | 4.5 | 7700 | 2.5 | 2.5 | 3 | 4 | 8.1 | 10.9 | 120 | 90 | 2 |
| SAPL-R-9 x 12 | 3.7 | 4.5 | 7650 | 2.5 | 2.5 | 3 | 4 | 9.1 | 11.9 | 140 | 105 | 2 |
| SAPL-R-10 x 13 | 3.7 | 4.5 | 7000 | 2.5 | 2.5 | 3 | 4 | 10.1 | 12.9 | 135 | 105 | 2 |
| SAPL-R-11 x 14 | 3.7 | 4.5 | 7000 | 2.5 | 2.5 | 3 | 4 | 11.1 | 13.9 | 115 | 90 | 2 |
| SAPL-R-12 x 15 | 3.7 | 4.5 | 7000 | 2.5 | 2.5 | 3 | 4 | 12.1 | 14.9 | 115 | 90 | 2 |
| SAPL-R-13 x 16 | 3.7 | 4.5 | 6500 | 2.5 | 2.5 | 3 | 4 | 13.1 | 15.9 | 110 | 90 | 2 |
| SAPL-R-14 x 18 | 5.3 | 6.3 | 11000 | 3.5 | 3.5 | 4.5 | 5.5 | 14.1 | 17.9 | 115 | 85 | 5 |
| SAPL-R-15 x 19 | 5.3 | 6.3 | 10800 | 3.5 | 3.5 | 4.5 | 5.5 | 15.1 | 18.9 | 110 | 85 | 5 |
| SAPL-R-16 x 20 | 5.3 | 6.3 | 10000 | 3.5 | 3.5 | 4.5 | 5.5 | 16.1 | 19.9 | 105 | 85 | 6 |
| SAPL-R-17 x 21 | 5.3 | 6.3 | 9600 | 3.5 | 3.5 | 4.5 | 5.5 | 17.1 | 20.9 | 105 | 80 | 6 |
| SAPL-R-18 x 22 | 5.3 | 6.3 | 9150 | 3.5 | 3.5 | 4.5 | 5.5 | 18.1 | 21.9 | 100 | 110 | 7 |
| SAPL-R-19 x 24 | 5.3 | 6.3 | 12500 | 3.5 | 3.5 | 4.5 | 5.5 | 19.2 | 23.8 | 140 | 105 | 7 |
| SAPL-R-20 x 25 | 5.3 | 6.3 | 12000 | 3.5 | 3.5 | 4.5 | 5.5 | 20.2 | 24.8 | 135 | 115 | 9 |
| SAPL-R-22 x 26 | 5.3 | 6.3 | 9000 | 3.5 | 3.5 | 4.5 | 5.5 | 22.2 | 25.8 | 135 | 110 | 7 |
| SAPL-R-24 x 28 | 5.3 | 6.3 | 8400 | 3.5 | 3.5 | 4.5 | 5.5 | 24.2 | 27.8 | 130 | 95 | 8 |
| SAPL-R-25 x 30 | 5.3 | 6.3 | 10000 | 3.5 | 3.5 | 4.5 | 5.5 | 25.2 | 29.8 | 115 | 100 | 9 |
| SAPL-R-28 x 32 | 5.3 | 6.3 | 7500 | 3.5 | 3.5 | 4.5 | 5.5 | 28.2 | 31.8 | 115 | 85 | 10 |
| SAPL-R-30 x 35 | 5.3 | 6.3 | 8600 | 3.5 | 3.5 | 4.5 | 5.5 | 30.2 | 34.8 | 100 | 115 | 11 |
| SAPL-R-32 x 36 | 5.3 | 6.3 | 7900 | 3.5 | 3.5 | 4.5 | 5.5 | 32.2 | 35.8 | 130 | 110 | 11 |
| SAPL-R-35 x 40 | 6 | 7 | 10000 | 3.5 | 3.5 | 4.5 | 5.5 | 35.2 | 39.8 | 125 | 100 | 16 |
| SAPL-R-36 x 42 | 6 | 7 | 11700 | 3.5 | 3.5 | 4.5 | 5.5 | 36.2 | 41.8 | 115 | 95 | 19 |
| SAPL-R-38 x 44 | 6 | 7 | 11000 | 3.5 | 3.5 | 4.5 | 5.5 | 38.2 | 43.8 | 110 | 105 | 21 |
| SAPL-R-40 x 45 | 6.6 | 8 | 13900 | 3.5 | 4.5 | 5.5 | 6.5 | 40.2 | 44.8 | 115 | 95 | 21 |
| SAPL-R-42 x 48 | 6.6 | 8 | 15550 | 3.5 | 4.5 | 5.5 | 6.5 | 42.2 | 47.8 | 110 | 95 | 26 |
| SAPL-R-45 x 52 | 8.6 | 10 | 28300 | 3.5 | 4.5 | 5.5 | 6.5 | 45.2 | 51.8 | 105 | 135 | 45 |
| SAPL-R-48 x 55 | 8.6 | 10 | 24700 | 3.5 | 4.5 | 5.5 | 6.5 | 48.2 | 54.8 | 155 | 130 | 43 |
| SAPL-R-50 x 57 | 8.6 | 10 | 23600 | 3.5 | 4.5 | 5.5 | 6.5 | 50.2 | 56.8 | 150 | 125 | 45 |

※ Pt(허용 트러스트)는 토크가 0일때 수치를 나타내고, Tc(최대 허용 토크)는 트러스트 하중이 0일때 수치를 나타냅니다. 트러스트와, 토크가 복합적으로 나타날 경우 반드시 계산식을 참고하세요. (설계 및 선정 가이드)

※ 최상의 성능을 발휘하기 위해서는 축/허브/본체 내면/커버 외면의 녹, 먼지 등의 이물질을 완전히 제거해야 합니다.