

JIS 穴用同心止め輪

(JIS B 2804 : 2010)

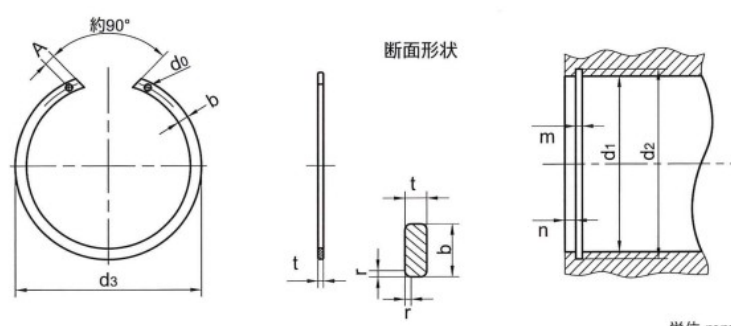

JIS 穴用同心止め輪

単位 mm

呼び		止め輪						適用する穴 (参考)						ペンチ穴						
		外径		厚さ		板幅		面取り	穴径	溝底径		溝幅		n	d0	A				
		d3		t		b		r		d1	d2		m							
1	2	基準寸法	許容差	基準寸法	許容差	基準寸法	許容差	参考	基準寸法	許容差	基準寸法	許容差	最小							
85		90.0	+1.4 0	3.00	±0.09	6.0	±0.15	0.7	85	88.5	+0.35 0	3.20	+0.18 0	3.0	3.0	6.0				
90		95.0		3.00		6.0		0.7	90	93.5		3.20		3.0	3.0	6.0				
95		100.0		3.00		6.0		0.7	95	98.5		3.20		3.0	3.0	6.0				
100		105.0		3.00		6.0		0.7	100	103.5	3.20	3.0		3.0	6.0					
105		111.2		4.00		8.0		1.2	105	109.0	+0.54 0	4.20		4.0	4.0	8.0				
110		116.2	4.00	8.0	1.2	110	114.0	4.20	4.0	4.0		8.0								
115		121.2	+2.5 0	4.00	±0.09	8.0	±0.15	1.2	115	119.0	+0.63 0	4.20	+0.18 0	4.0	4.0	8.0				
120		126.3		4.00		8.0		1.2	120	124.0		4.20		4.0	4.0	8.0				
125		131.5		4.00		8.0		1.2	125	129.0		4.20		4.0	4.0	8.0				
130		136.5		4.00		10.0		1.2	130	134.0		4.20		4.0	4.0	8.0				
140		146.5		4.00		10.0		1.2	140	144.0	4.20	4.0		4.0	8.0					
150		157.5		4.00		10.0		1.2	150	155.0	4.20	4.0		4.0	8.0					
160		167.7		4.00		10.0		1.2	160	165.0	4.20	4.0		4.0	8.0					
170		178.2		4.00		10.0		1.2	170	175.0	4.20	4.0		4.0	8.0					
180		188.2		+3.0 0		4.00		±0.09	10.0	±0.15	1.2	180		185.0	+0.72 0	4.20	+0.18 0	4.0	4.0	8.0
190		198.2				4.00			10.0		1.2	190		195.0		4.20		4.0	4.0	8.0
200		208.2	4.00		10.0	1.2	200		205.0		4.20	4.0	4.0	8.0						

- 材質：SWRH57～82A 又は B(硬鋼線材)を用いた硬鋼線又は相当材とする ●硬さ：40～50HRC ●表面处理：黒染 ●受注生産
- 適用する軸の寸法は、推奨する寸法を参考として示したものである。
- 止め輪の端末の形状は、図示のものでなくとも差し支えない。

- 皿ばね
- MDS
- BDS
- 座金
- SDW
- CDW
- JIS 1種
- JIS 2種
- PSW
- SW 2号
- SW 3号
- SW 特寸
- SW キャップ
- TW 内径溝
- TW 特寸
- TW 外径溝
- TW 凹形
- 止め輪
- WR 軸用
- BR 穴用
- JIS 軸用
- JIS 穴用**
- NR
- ER
- ER 特寸
- ピン
- JASO
- KS