

COOL  
CABI

盤用  
クーラ

標準タイプ  
(側面取付型)

標準タイプ  
(天井取付型)

ノドレン  
タイプ

ボトムフロー  
タイプ

オプション

BOX  
AIRCON

屋外盤用  
クーラ

BOX  
COOL

電子  
冷却器

AQUA  
CABI

水冷  
熱交換器

BOX  
FAN

空冷  
熱交換器

標準タイプ  
(壁内側面取付型)

標準タイプ  
(壁外側面取付型)

CEマーキング  
適合品

コンパクト  
タイプ

サーモスタット

BOX  
DRY

電子  
除湿器

EVA  
PRO

ドレン水  
処理装置

技術  
資料

## 空冷熱交換器 | コンパクトタイプ

# OC-0810HIL/ OC-0820HIL

定格能力

**6.5/8W/K**  
50/60Hz

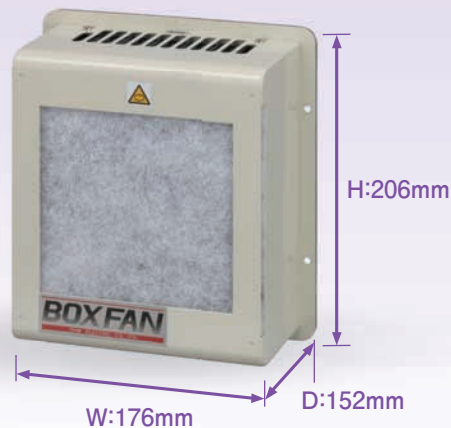

本体質量:約3.0kg

### 梱包内容

- 本体: 1台
- フィルタ: 1枚
- 取扱説明書: 1冊

### 型式・仕様

型 式	OC-0810HIL	OC-0820HIL
取 付 方 法	半埋込側面取付型	
定 格 能 力 *1	6.5/8 W/K	
定 格 電 圧	単相 AC100V 50/60Hz	単相 AC200V 50/60Hz
定 格 消 費 電 流 *2	0.44/0.36A	0.22/0.18A
定 格 消 費 電 力 *2	28/22W	
使 用 周 囲 温 度	- 10 ~ + 70℃	
使 用 周 囲 湿 度	20 ~ 85%RH 結露無き事	
騒 音 (A 特 性)	約53dB	
外 形 寸 法 (mm)	W176 × H206 × D152	
本 体 質 量	約 3.0kg	

\*1 定格能力は、制御盤内部と外気温度の差が20Kの公称定格能力です。  
\*2 周囲温度25℃、湿度50%における弊社測定値です。

●使用電源電圧は定格電圧の±10%以内(変動)でご使用ください。

### 外形寸法図

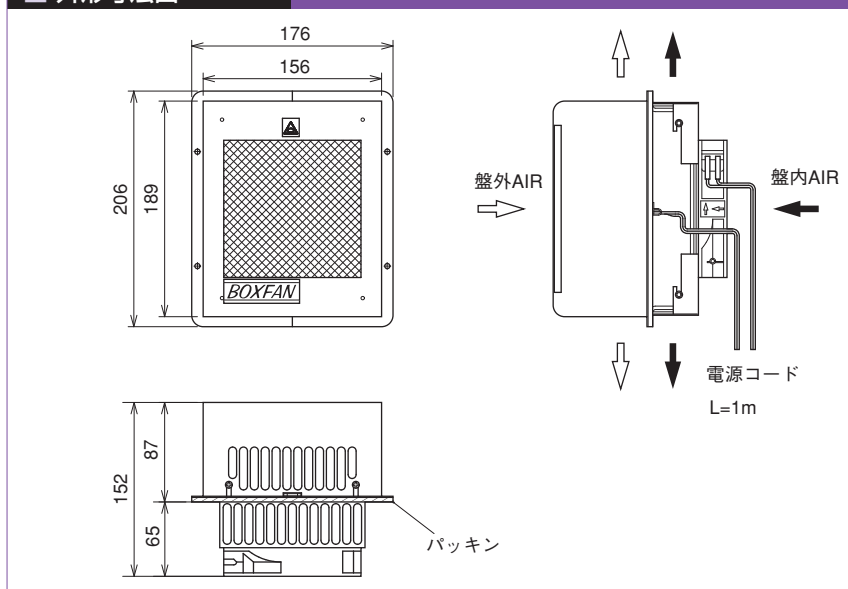

### パネルカット図

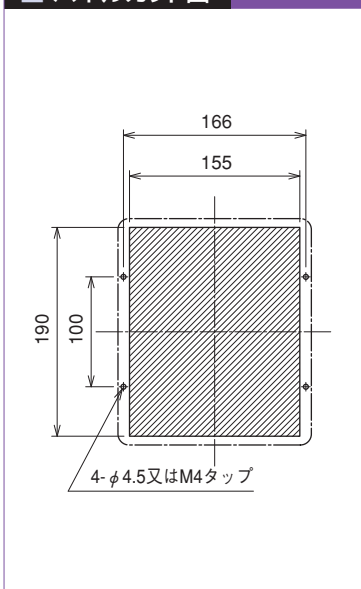

### メンテナンス品

フィルタガード



フィンガード

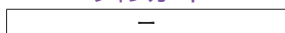

交換用フィルタ



交換用ファンモータ



OHM  
OHM ELECTRIC

半埋込側面取付型

使用環境



冷却方式



技術資料

▶▶ P158~

注意・保証

▶▶ P179~