

N-010173 ハード吊バンドタン付



コード No.	管径称	適合配管径 (A)	t × B	d	締付ボルトナット	C	H	入数 (1袋×数)
015	15A	21.7	2.0 × 25	3/8	M 6 × 25	25	78	250
020	20A	27.2	2.0 × 25	3/8	M 6 × 25	25	80	200
025	25A	34.0	2.0 × 25	3/8	M 6 × 25	25	83	200
032	32A	42.7	2.0 × 25	3/8	M 8 × 25	25	85	160
040	40A	48.6	2.0 × 25	3/8	M 8 × 25	25	88	150
050	50A	60.5	2.0 × 25	3/8	M 8 × 25	25	94	120
065	65A	76.3	2.6 × 25	3/8	M10 × 35	25	98	90
080	80A	89.1	2.6 × 25	3/8	M10 × 35	25	107	80
100	100A	114.3	2.6 × 25	3/8	M10 × 35	25	120	80
125	125A	139.8	4.5 × 32	1/2	M12 × 45	35	154	40
150	150A	165.2	4.5 × 32	1/2	M12 × 45	35	167	30
200	200A	216.3	6.0 × 50	1/2	M12 × 45	50	234	—
250	250A	267.4	6.0 × 50	5/8	M16 × 50	50	250	—
300	300A	318.5	6.0 × 50	5/8	M16 × 50	50	285	—
350	350A	355.6	6.0 × 50	5/8	M16 × 50	50	304	—
400	400A	406.4	6.0 × 50	5/8	M16 × 50	50	329	—

■ SGP 管用蝶番式吊バンドです。

単位 (m/m)

■ N-010103 蝶番式吊バンドタン付より板厚、板幅を向上させた吊バンドです。

■ 250A 以上は補強リブ付となります。

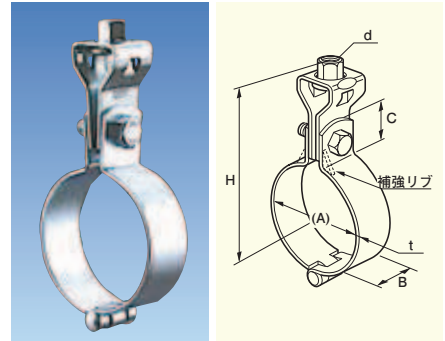

N-010179 PC吊バンドタン付



コード No.	管径称	適合配管径 (A)	t × B	d	締付ボルトナット	C	H	入数 (1袋×数)
015	15A	25.7	1.8 × 25	3/8	M 6 × 20	24	76	200(10×20)
020	20A	31.2	1.8 × 25	3/8	M 6 × 20	24	79	200(10×20)
025	25A	37.6	1.8 × 25	3/8	M 6 × 20	24	82	200(10×20)
032	32A	46.3	1.8 × 25	3/8	M 6 × 20	24	87	150(10×15)
040	40A	52.2	1.8 × 25	3/8	M 6 × 25	24	90	130(10×13)
050	50A	64.1	1.8 × 25	3/8	M 6 × 25	24	96	110(10×11)
065	65A	79.9	2.0 × 25	3/8	M 8 × 25	24	104	130(10×13)
080	80A	92.7	2.0 × 25	3/8	M 8 × 25	24	110	100(10×10)
100	100A	118.3	2.0 × 25	3/8	M 8 × 25	24	123	100(10×10)
125	125A	143.8	3.0 × 32	1/2	M10 × 35	32	160	25
150	150A	170.2	3.0 × 32	1/2	M10 × 35	32	173	20

■ 硬質塩化ビニルライニング鋼管 (外面被覆鋼管) 用吊バンドです。

単位 (m/m)

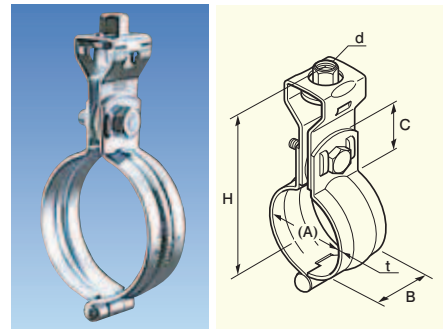

N-010182 ステンPC吊バンドタン付



コード No.	管径称	適合配管径 (A)	t × B	d	締付ボルトナット	C	H	入数 (1袋×数)
015	15A	25.7	1.8 × 25	3/8	M 6 × 20	24	76	200(10×20)
020	20A	31.2	1.8 × 25	3/8	M 6 × 20	24	79	200(10×20)
025	25A	37.6	1.8 × 25	3/8	M 6 × 20	24	82	200(10×20)
032	32A	46.3	1.8 × 25	3/8	M 6 × 20	24	87	150(10×15)
040	40A	52.2	1.8 × 25	3/8	M 6 × 25	24	90	130(10×13)
050	50A	64.1	1.8 × 25	3/8	M 6 × 25	24	96	110(10×11)
065	65A	79.9	1.8 × 25	3/8	M 8 × 25	24	104	130(10×13)
080	80A	92.7	1.8 × 25	3/8	M 8 × 25	24	110	100(10×10)
100	100A	118.3	1.8 × 25	3/8	M 8 × 25	24	123	100(10×10)
125	125A	143.8	3.0 × 32	1/2	M10 × 35	32	160	25
150	150A	170.2	3.0 × 32	1/2	M10 × 35	32	173	20

■ 硬質塩化ビニルライニング鋼管 (外面被覆鋼管) 用吊バンドです。

単位 (m/m)

■ SUS304

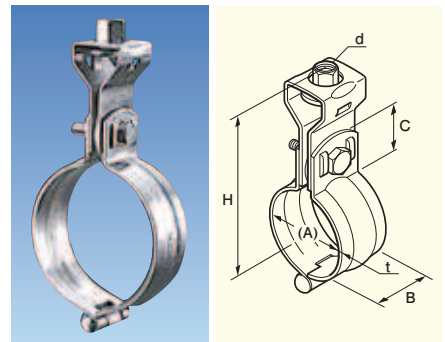

N-010178 PC吊バンドBN付



コード No.	管径称	適合配管径 (A)	t × B	S	C	締付ボルトナット	H	入数 (1袋×数)
015	15A	25.7	1.8 × 25	7	24	M 6 × 20	38	400(10×40)
020	20A	31.2	1.8 × 25	7	24	M 6 × 20	41	300(10×30)
025	25A	37.6	1.8 × 25	7	24	M 6 × 20	44	200(10×20)
032	32A	46.3	1.8 × 25	7	24	M 6 × 20	48	250(10×25)
040	40A	52.2	1.8 × 25	7	24	M 6 × 25	51	130(10×13)
050	50A	64.1	1.8 × 25	7	24	M 6 × 25	58	130(10×13)
065	65A	79.9	2.0 × 25	7	24	M 8 × 25	66	130(10×13)
080	80A	92.7	2.0 × 25	7	24	M 8 × 25	72	100(10×10)
100	100A	118.3	2.0 × 25	7	24	M 8 × 25	85	100(10×10)
125	125A	143.8	3.0 × 32	8	32	M10 × 35	107	25
150	150A	170.2	3.0 × 32	8	32	M10 × 35	120	20

■ N-010179 PC 吊バンドタン付からタンバックル (P17) を外した吊バンドです。

単位 (m/m)

