

RoHS対応

ERON®

No.E-309

HOOK WASHERS

ジグ用カギ形座金

材質 SS400

熱処理 焼入HRC30±5

表面処理 黒染め

付属品 ショルダーボルト1個

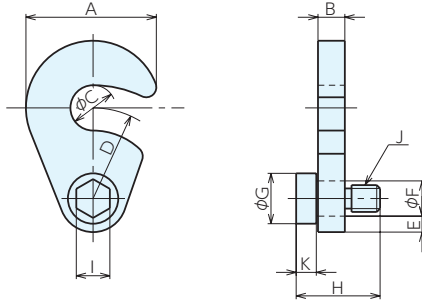

仕様・価格表

1個価格

オーダーNo.	No.	A	B	C	D	E	F	G	H	I	J(並目)	K	質量g	価格
05147	JWK 8	26	6	9	21	8	8.5	12	20	8	M 6×1.0	6	30	2,890
05148	JWK10	32	6	11	24	8	8.5	12	20	8	M 6×1.0	6	40	2,890
05149	JWK12	40	9	13.5	27	10	10.5	15	25	10	M 8×1.25	6	80	4,010
05150	JWK16	50	9	18	33	10	10.5	15	25	10	M 8×1.25	6	110	4,350
05151	JWK20	60	9	22	38	10	12.5	15	25	12	M10×1.5	6	150	6,250
05152	JWK24	65	9	26	42	12	12.5	18	35	12	M10×1.5	7	220	6,650

使用例

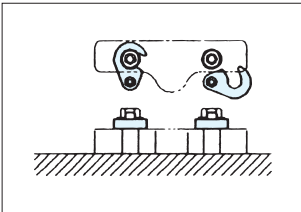

ベースエレメント

クランプユニット

ローケティング
エレメントクランプピン
パーツ

補助ベース

マシンベース

ボール盤ベース

技術資料

索引