

RoHS対応

ERON®

PRIZM BLOCKS TYPE S

No.E-623

プリズムブロックS型

材質 FC250

熱処理 焼鈍

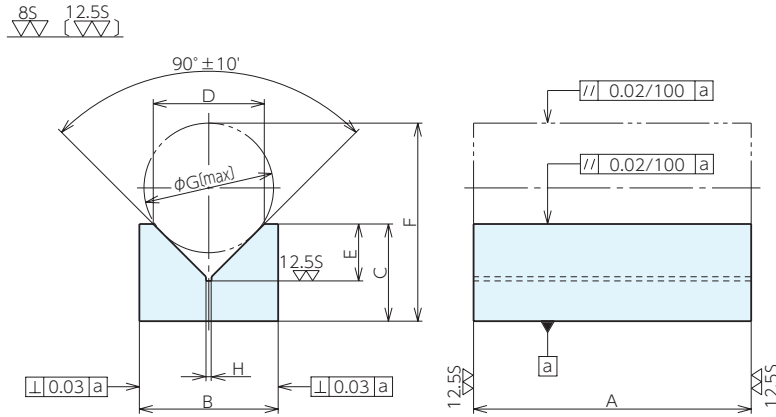

ベースエレメント

クランプユニット

ロケータイング
エレメントクランピング
パーツ

補助ベース

マシンバイス

ボール盤バイス

技術資料

索引

仕様・価格表

オーダーNo.	No.	A	B	C	D	E	F	G	H	質量kg	価格
04561	623-01	200	25	16	15	8.5	30	18	2	0.6	11,600
04562	623-02	200	36	20	20	11	38	24	2	1.0	12,200
04563	623-03	200	40	25	25	13.5	47	29	2.5	1.2	13,400
04564	623-04	300	50	36	32	17	66	38	2.5	3.3	16,100
04565	623-05	300	70	50	50	26	95	58	3	6.3	23,400
04566	623-06	300	100	70	80	41	139	90	4	10.4	31,700

参照ページ



P.341 ▶



P.338 ▶