

■外形寸法

プレーン型

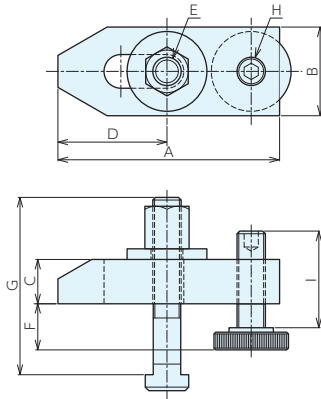

グーズネック型

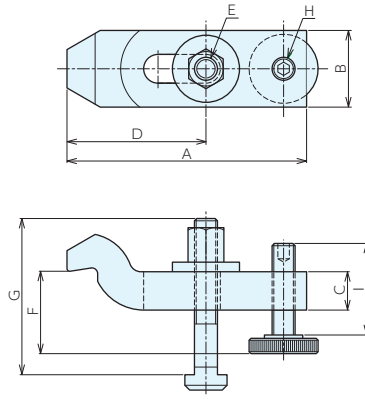

プレーン型

No.	A	B	C	D	E(並目)	F	G	H(並目)	I
APC10080	80	30	15	20.5-39.5	M10×1.5	8-32	80	M10×1.5	39
APC12100	100	40	20	28 -54	M12×1.75	10-40	100	M12×1.75	49
APC14100	100	40	20	28 -54	M12×1.75	10-38	100	M12×1.75	49
APC16125	125	50	25	35 -62	M16×2	13-48	125	M16×2	55
APC18125	125	50	25	35 -62	M16×2	13-46	125	M16×2	55
APC20160	160	60	30	41 -79	M20×2.5	16-65	160	M20×2.5	69
APC22160	160	60	30	41 -79	M20×2.5	16-65	160	M20×2.5	69

グーズネック型

No.	A	B	C	D	E(並目)	F	G	H(並目)	I
GPC10100	100	30	15	41.5- 62.5	M10×1.5	22-46	80	M10×1.5	39
GPC12125	125	40	20	51 - 77	M12×1.75	28-58	80	M12×1.75	49
GPC14125	125	40	20	51 - 77	M12×1.75	28-56	100	M12×1.75	49
GPC16160	160	50	25	60.5- 92.5	M16×2	36-71	100	M16×2	55
GPC18160	160	50	25	60.5- 92.5	M16×2	36-69	125	M16×2	55
GPC20200	200	60	30	70 -118	M20×2.5	43-92	125	M20×2.5	69
GPC22200	200	60	30	70 -118	M20×2.5	43-92	125	M20×2.5	69

No.E-446B

アジャストクランプ用サポートスクリュー

材質 S45C 熱処理 焼入 表面処理 黒染め

■部品価格表

オーダーNo.	No.	ねじ呼び(並目)	質量g	価格
41017	APC10S	M10×1.5	52	2,300
41018	APC12S	M12×1.75	96	2,380
41019	APC16S	M16×2	180	2,940
41020	APC20S	M20×2.5	320	4,460



ベースエレメント

クランプユニット

ローケーティング
エレメントクランプピン
パーツ

補助ベース

マシンバイス

ボール盤バイス

技術資料

索引