

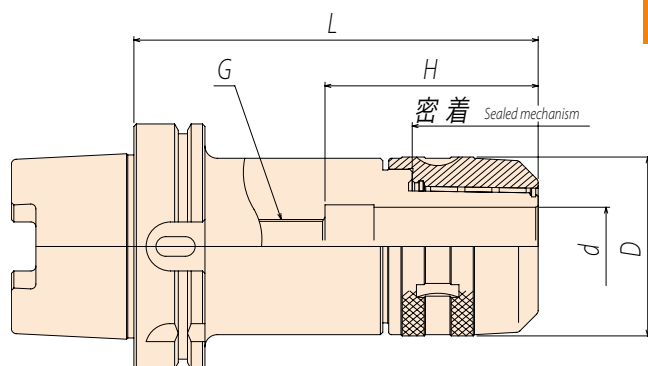

HSK-MMC ミルマックス ミーリングチャック

MILLMAX MILLING CHUCK



把握力

- ◆ 増量した多数のニードルローラと剛性値を弱めないように考案した内径の6ヶ所の溝にテーパを付けたチャックの把握力は500Kg-m。

A combination of increased number of needle rollers and 6 tapered grooves inside of the chuck body exerts 500kg-m chucking force.

精度保証

- ◆ チャック口元から150mm先端にて10 μ を保証。

Engagement of nosepiece with chuck body creates uni body structure and increases rigidity tremendously.

寿命

- ◆ ニッケル、クロム、モリブデンを含有する特殊鋼を焼入及びサブゼロ処理を施して、長寿命を保証。

Highest quality material: Nickel chrome molybdenum steel, hardened and sub zero treatment guarantees long life.

HSK63

CODE	ϕd	L	D	H	G
A63-MMC20 -105	20	105	52	67	-
		165			M18 \times P1.5
		200			M18 \times P1.5
A63-MMC25 -105	25	105	60	80	M18 \times P1.5
		165			M18 \times P1.5
		200			M18 \times P1.5
A63-MMC32 -110	32	110	73	80	-
		165		87	M18 \times P1.5
		200		M18 \times P1.5	

HSK100

CODE	ϕd	L	D	H	G
A100-MMC20 -110	20	110	52	67	-
		165			M18 \times P1.5
		200			M18 \times P1.5
		300			M18 \times P1.5
A100-MMC25 -110	25	110	60	80	-
		165			M18 \times P1.5
		200			M18 \times P1.5
		300			M18 \times P1.5
A100-MMC32 -120	32	120	73	87	-
		165			M22 \times P1.5
		200			M22 \times P1.5
		250			M22 \times P1.5
		300			M22 \times P1.5
A100-MMC42 -135	42	135	93	100	-

■ 特殊サイズも注文により製作いたします。ストレートコレットP28 Special size is available upon request.

■ クーラントパイプは付属されております(固定式)。Coolant pipe is included.