



BSB クールボアボーリングヘッド

BSB (blazed carbide BSB TYPE)



BSB(角バイト式B型)

- ◆角バイトを取り付けて使用する荒加工用ボーリングヘッド。
For rough boring with bite.

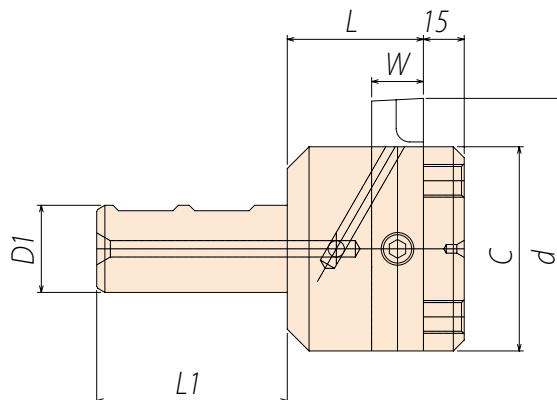

CODE	d		L	D1	L1	C	W
	Min	Max					
ST16-BSB50 - 50	50	90	50	16	55	40	13
ST20-BSB62 - 50	62	115		20		50	16
ST25-BSB72 - 50	72	135		25	65	60	19
ST32-BSB90 - 50	90	150		32	70	75	
ST42-BSB105 - 50	105	190		42	80	90	25
ST42-BSB130 - 50	130	260				110	

■角バイト、締付用レンチは付属しておりません。角バイト P61 Not come with bite, insert and wrench.

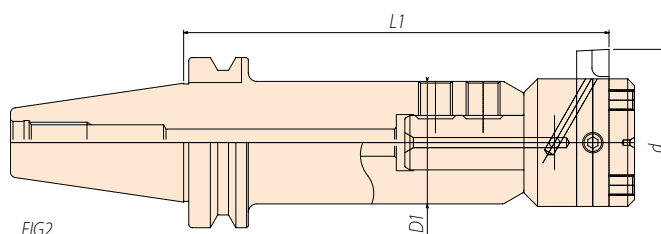
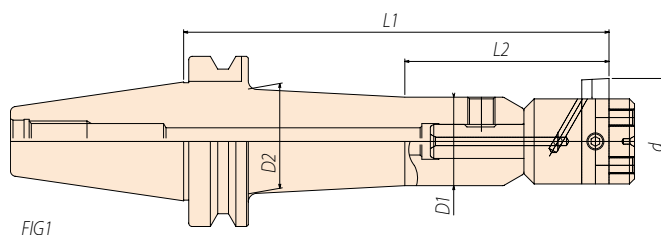

BT30 (組合せ例)

ボーリングヘッド	BT30 ホルダ	FIG	L1	L2	D1	D2
ST16-BSB50 - 50	BT30-SLM16 - 75	2	125	-	43	-
ST20-BSB62 - 50	BT30-SLM20 - 75				46	

■特殊サイズも注文により製作いたします。 Special size is available upon request.