



# BSA クールボアボーリングヘッド

BSA (blazed carbide BSA TYPE)



## BSA (角バイト式A型)

- ◆角バイトを取り付けて使用する荒加工用ボーリングヘッド。  
For rough boring with bite.

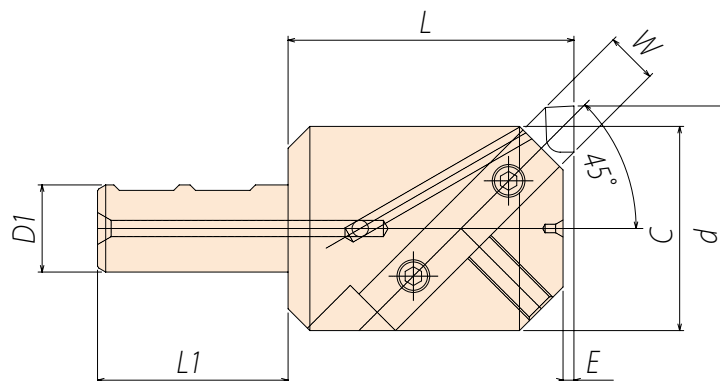

CODE	d		L	D1	L1	C	W	E
	Min	Max						
ST16-BSA50 - 60	50	65	60	16	55	40	13	3
ST20-BSA62 - 70	62	90	70	20		50	16	2
ST25-BSA72 - 85	72	110	85	25	65	60	19	2.4
ST32-BSA90 -105	90	125	105	32	70	75		4
ST42-BSA105 -120	105	160	120	42	80	90	25	3
ST42-BSA130 -135	130	190	135			110		6

■角バイト、締付用レンチは付属しておりません。角バイト P61 Not come with bite, insert and wrench.

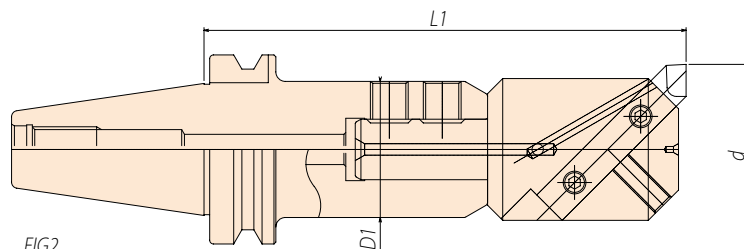
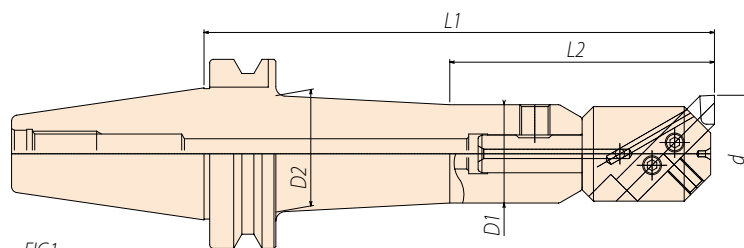

## BT30 (組合せ例)

ボーリングヘッド	BT30 ホルダ	FIG	L1	L2	D1	D2
ST16-BSA50 - 60	BT30-SLM16 - 75	2	135	-	43	-
ST20-BSA62 - 70	BT30-SLM20 - 75		145	-	46	-

■特殊サイズも注文により製作いたします。 Special size is available upon request.