



MRC コレットチャックホルダ

COLLET CHUCK HOLDER



- ◆ 耐久力、高精度コレットチャック。
Long life, Precision collet chuck.
- ◆ シンクロタップ完全対応。
Can be used for Synchro tap.
- ◆ 高バランスボディ 高速回転のボディバランスを最小必要部の研削加工を施して有ります。
Pre-balanced symmetrically for higher R.P.M.
- ◆ オイルホール対応可能。
Coolant through body.

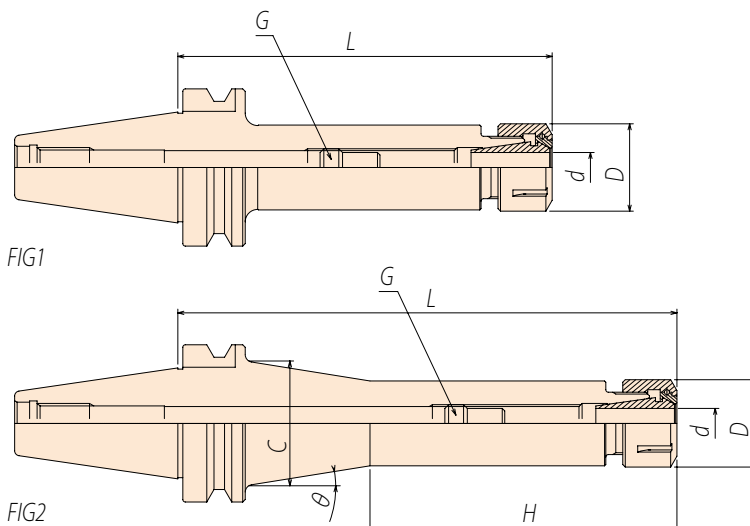

BT30

CODE	FIG	ϕd	L	D	G
BT30-MRC10 - 75 -100	1	0.5 ~ 10.0	75	28	M11 × P1.0
			100		
BT30-MRC13 - 75 -100		1.0 ~ 13.0	75	35	M15 × P1.5
			100		
BT30-MRC16 - 75 -100		1.0 ~ 16.0	75	42	M18 × P1.5
			100		
BT30-MRC20 - 75 -100		2.0 ~ 20.0	75	50	M22 × P1.5
			100		

BT40

CODE	FIG	ϕd	L	D	G
BT40-MRC10 - 75 -100 -150 -200	1	0.5 ~ 10.0	75	28	M11 × P1.0
			100		
			150		
			200		
BT40-MRC13 - 75 -100 -150 -200		1.0 ~ 13.0	75	35	M15 × P1.5
			100		
			150		
			200		
BT40-MRC16 - 75 -100 -150 -200		1.0 ~ 16.0	75	42	M18 × P1.5
			100		
			150		
			200		
BT40-MRC20 - 75 -100 -150 -200	2.0 ~ 20.0	75	50	M22 × P1.5	
		100			
		150			
		200			

■ ナットは付属していますが、コレット、レンチは別途ご注文ください。
普通コレットMRC10~MRC20 P33 タップコレット P36
Comes with collet nut, purchase collet & wrench separately.