

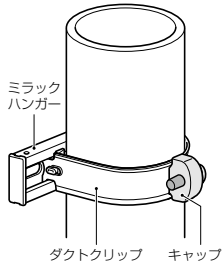

ダクトクリップ用 キャップ

●ダクトクリップのビスによるケガ防止に使用します。



※ミラレックスF用(DCF-□F)には取り付けられません。

品番	色	入数	標準価格
DC-CM	ミルキーホワイト	10	60
DC-CK	黒	10	60

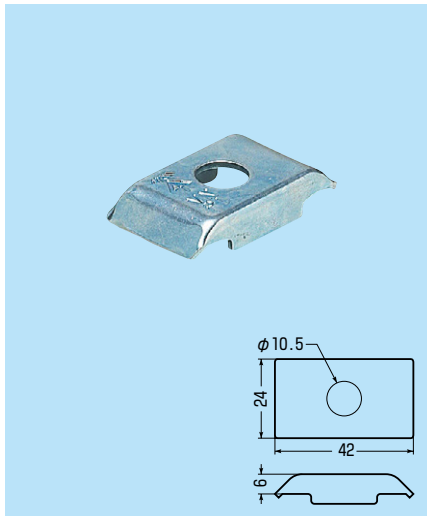

ミラックハンガー用 プレート

- ミラックハンガーをボルトで吊り下げる場合に使用する金具です。
- 市販のレースウェイにも取り付けます。

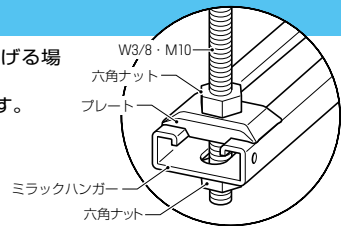

■電気亜鉛めっき仕様

品番	適合ボルト	入数	標準価格
MN-P1	W3/8・M10	10	52

■溶融めっき仕様

品番	適合ボルト	入数	標準価格
MN-P1D	W3/8・M10	10	84

■ステンレス仕様

品番	適合ボルト	入数	標準価格
MN-P1S	W3/8・M10	10	150

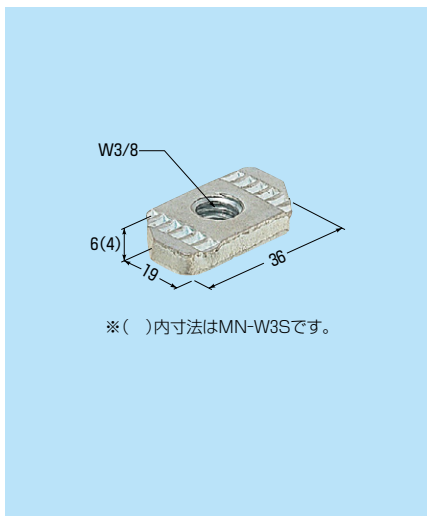

ミラックハンガー用 ナット (W3/8用)

- ミラックハンガーをボルトで吊り下げる場合にプレートとセットで使用する金具です。
- 市販のレースウェイにも取り付けます。

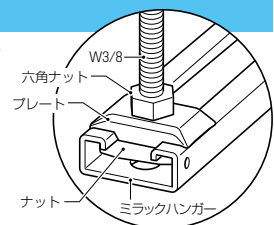

■電気亜鉛めっき仕様

品番	適合ボルト	入数	標準価格
MN-W3	W3/8	10	42

■溶融めっき仕様

品番	適合ボルト	入数	標準価格
MN-W3D	W3/8	10	75

■ステンレス仕様

品番	適合ボルト	入数	標準価格
MN-W3S	W3/8	10	170

※()内寸法はMN-W3Sです。