



AD
ダイヤモンド/
CBN工具

BC
超硬
カッター

BS
スチール
カッター

CA
軸付砥石

DB
軸付
ゴム砥石

DE
特殊弾性
砥石

EA
サンダー

ES
アタッチメント
サンダー

FC
ブラシ

FD
特殊ブラシ

GA
ポリッシング
工具

HD
研磨剤

JA
精密研削
工具

KA
ドリル

MC
カッティング
工具

NA
ホイール
工具

PA
補助工具

RD
ハンド
ツール

SA
ミニモ
専用工具

ZC
セット工具

適合素材
Applicable
Materials

セラミックス・ガラス
Ceramics / Glass

工具鋼・合金鋼
Tool Steel / Alloy Steel

樹脂・ゴム
Resin / Rubber

超硬合金・サーメット
Carbide / Cermet

一般鋼・ステンレス
General Steels / Stainless Steel

アルミニウム・銅
Aluminium / Copper

適合機器類
Applicable
Machines

エアグラインダー
Air Grinder

ボール盤・電気ドリル
Drill Press / Electric Drill

スピンドル
Machine Tools Attachment

両頭グラインダー
Bench Grinder

ハンド
Hand Use

自動機ロボット
Automatic Machines

MINIMO推奨ハンドピース Recommended MINIMO Handpieces

●最適 Most Suitable ○使用可能 Suitable

- V112H M112H M212H **M112** **M212** M212L M112G V112 HS M112 HS M112S M212 HD M212D M212 RA M212 RAD M212A M112 GRA M112 GRAD M112 GA RE112 RE212 M212 LRV BS312 US21

1Pack
3 Pieces

積層タイプ Layer Type

Shank ϕ 3.0

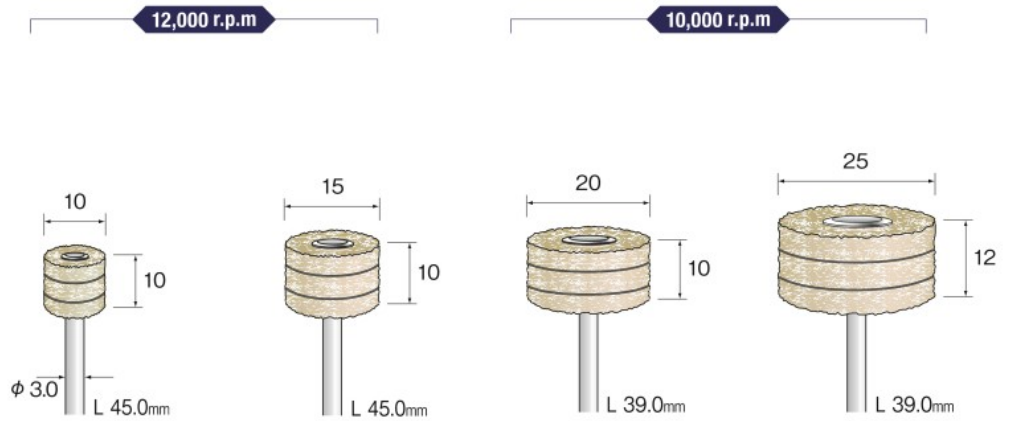

#120	EA6001	EA6011	EA6021	EA6031
#240	EA6002	EA6012	EA6022	EA6032
#400	EA6003	EA6013	EA6023	EA6033
#600	EA6004	EA6014	EA6024	★EA6034
#1000	EA6005	EA6015	EA6025	EA6035

積層枚数 Pile of Layers
 #120, #240:3枚/Pieces
 #400, #600, #1000:4枚/Pieces

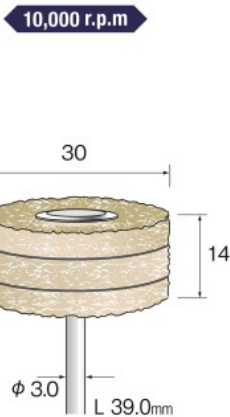

#120	EA6041
#240	EA6042
#400	EA6043
#600	EA6044
#1000	EA6045

積層枚数 Number of Layers
 #120, #240:3枚/Piece
 #400, #600, #1000:4枚/Piece