

高さ一定丸形防振ゴム 片側プレートタイプ

■外形図

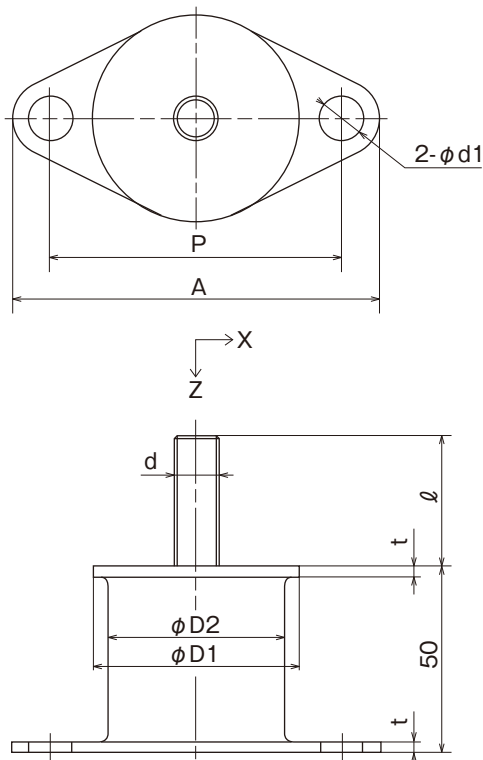

■寸法表

品番	標準寸法 (mm)							
	D1	D2	t	d	ℓ	A	P	d1
KHB-55	55	47	3.2	M12	35	98	78	11.5
KHB-65	65	56	3.2	M12	35	116	92	11.5
KHB-75	75	65	4.5	M12	45	126	102	11.5
KHB-80	80	70	4.5	M12	45	136	108	13.5
KHB-90	90	80	4.5	M12	45	141	117	13.5
KHB-100	100	90	4.5	M16	45	166	134	13.5

※六角ナット、スプリングワッシャー各1ヶ付とします。

■特性値

品番	Z方向支持荷重 N (kgf)	許容荷重N (kgf)		Z方向ばね定数Kz N/mm (kgf/cm)	剛性比 Kx/Kz
		Z方向	X方向		
KHB-55	~880 (90)	1760 (180)	330 (34)	200 (200)	0.19
KHB-65	~1270 (1130)	2550 (260)	460 (47)	290 (300)	0.18
KHB-75	~1860 (190)	3720 (380)	660 (67)	450 (460)	0.18
KHB-80	~2250 (230)	4510 (460)	770 (79)	550 (560)	0.17
KHB-90	~3040 (310)	6080 (620)	960 (98)	730 (740)	0.16
KHB-100	~4750 (485)	9500 (970)	1370 (140)	1140 (1160)	0.14

※本カタログは予告なく仕様を変更することがありますので予めご了承ください。

 **倉敷化工株式会社 産業機器事業部**
<http://www.kuraka.co.jp/>



本社	〒712-8555	倉敷市連島町矢柄四の町4630	TEL.(086)465-1715(代)	FAX.(086)465-1714
東京支店	〒108-0014	東京都港区芝4-10-5 スター・カンパニーズ・ビルディング	TEL.(03)5442-8211(代)	FAX.(03)5442-2681
大阪支店	〒550-0002	大阪市西区江戸堀1-9-1 肥後橋センタービル 3階	TEL.(06)6445-2411(代)	FAX.(06)6445-6787
名古屋営業所	〒460-0003	名古屋市中区錦2-4-23 シトウラスTビル	TEL.(052)202-3060(代)	FAX.(052)202-3062
中・四国営業所	〒710-0805	倉敷市片島町11-2	TEL.(086)465-1718(代)	FAX.(086)465-1714
広島出張所	〒732-0054	広島市東区愛宕町4-1 正岡ビル	TEL.(082)506-2707(代)	FAX.(082)506-2669
福岡営業所	〒812-0015	福岡市博多区山王1-1-32 博多堀池ビル	TEL.(092)472-7273(代)	FAX.(092)472-7274
仙台営業所	〒983-0045	仙台市宮城野区宮城野1-21-3 サンエービル	TEL.(022)297-0821(代)	FAX.(022)292-1069