

Produktdatenbank - Produkte aus Druckschrift 30

Gewähltes Produkt: **Ensat® - SH**

Gewähltes Gewinde: **M3**

Produktdatenblatt für Artikelnummer: **309 000 030.500**

Fenster schließen

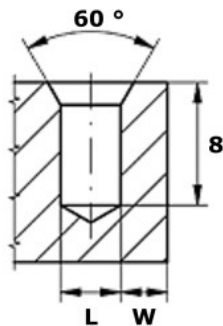
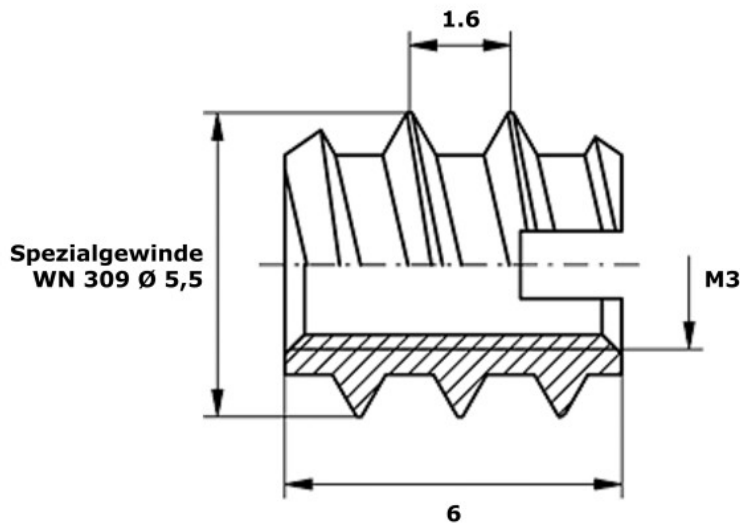

Aufnahmeloch L: $\varnothing 4,2 - 4,3$

Restwandstärken W:

für Kunststoffe:

$\geq 0,25$ bis $0,9 E$

$E =$ Außendurchmesser

Das Urheberrecht an dieser Zeichnung verbleibt der Kerb-Konus-Vertriebs-GmbH, 92224 Amberg. Jede nicht vom Urheber genehmigte Benutzung (Vervielfältigung, Überlassung an Dritte usw.) ist strafbar und macht schadensersatzpflichtig.

Diese Zeichnung unterliegt nicht der Änderungsvorschrift.

nicht maßstabsgetreu

Werkstoff:
rostbeständiger Stahl 1.4305

Kerb-Konus-Vertriebs-GmbH
Postfach 1663
D-92206 Amberg

Benennung:
Ensat-SH M3

Zeichnungs-Nr.:
309 000 030.500

 [Diese Seite ausdrucken](#)

Fenster schließen