

■ クランプ時ハンドル縦型  
Vertical handle toggle clamp

## No.X4

品番 X4



X4 JAN 4580455760927

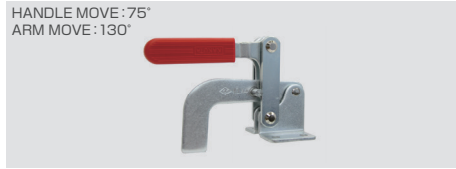

HANDLE MOVE: 75°  
ARM MOVE: 130°

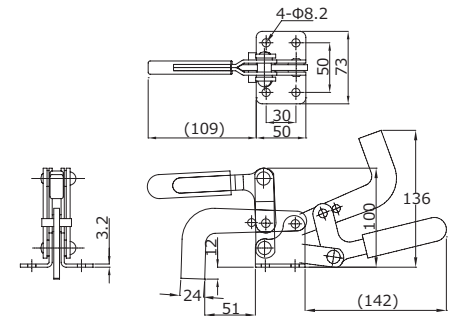

締圧力 HoldingCapacity	2.0kN (200kgf)
質量 Weight	620g
最大高 Max height	180mm
最大長 Max length	330mm
最大幅 Max width	73mm
材質 Materials	スチール (Steel)
取付方法 Mounting method	フランジベース (Flange base)
付属品 Accessories	-

## No.X11

品番 X11



X11 JAN 4580455760934



HANDLE MOVE: 90°  
ARM MOVE: 80°

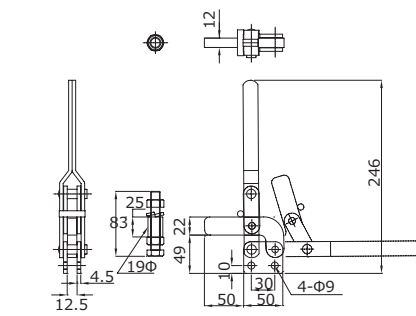

締圧力 HoldingCapacity	4.0kN (400kgf)
質量 Weight	940g
最大高 Max height	247mm
最大長 Max length	275mm
最大幅 Max width	40mm
材質 Materials	スチール (Steel)
取付方法 Mounting method	ストレートベース (Straight base)
付属品 Accessories	M12×83スピンドル(Spindle) 1本 / ナット(Nut) 2個 / スプリングワッシャー (Springwasher) 1個 / φ19×25ボス 1個

## No.X12

品番 X12



X12 JAN 4580455760941

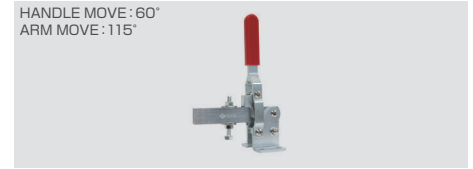

HANDLE MOVE: 60°  
ARM MOVE: 115°

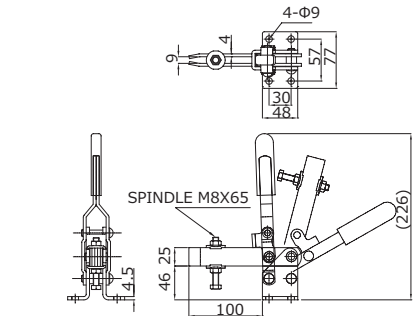

締圧力 HoldingCapacity	2.0kN (200kgf)
質量 Weight	890g
最大高 Max height	226mm
最大長 Max length	285mm
最大幅 Max width	77mm
材質 Materials	スチール (Steel)
取付方法 Mounting method	フランジベース (Flange base)
付属品 Accessories	M8×65スピンドル(Spindle) 1本 / ナット(Nut) 2個 / 座金(Washer) 2枚

## No.X13

品番 X13



X13 JAN 4580455760958



HANDLE MOVE: 68° ARM MOVE: 128°

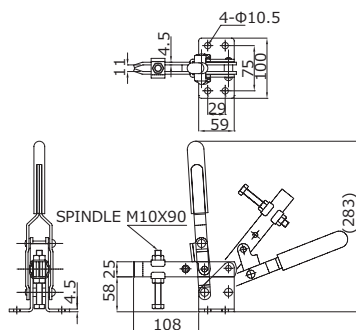

締圧力 HoldingCapacity	3.0kN (300kgf)
質量 Weight	1,305g
最大高 Max height	283mm
最大長 Max length	410mm
最大幅 Max width	100mm
材質 Materials	スチール (Steel)
取付方法 Mounting method	フランジベース (Flange base)
付属品 Accessories	M10×90スピンドル(Spindle) 1本 / ナット(Nut) 2個 / 座金(Washer) 2枚

## No.X14

品番 X14



X14 JAN 4580455760965



HANDLE MOVE: 67° ARM MOVE: 125°

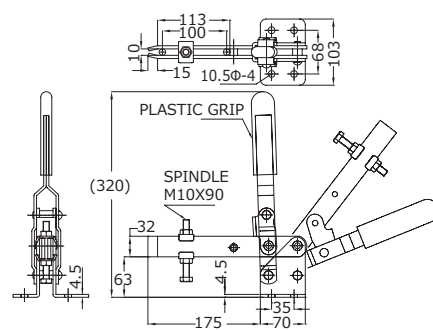

締圧力 HoldingCapacity	3.5kN (350kgf)
質量 Weight	1,930g
最大高 Max height	320mm
最大長 Max length	460mm
最大幅 Max width	103mm
材質 Materials	スチール (Steel)
取付方法 Mounting method	フランジベース (Flange base)
付属品 Accessories	M10×90スピンドル(Spindle) 1本 / ナット(Nut) 2個 / 座金(Washer) 2枚