

OTLK-A

指針板

IMAO

標準
在庫品 R4HS

NEW

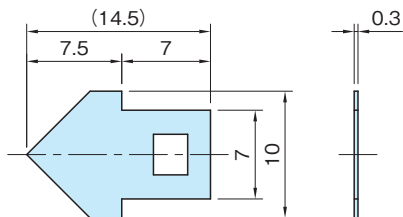

本体

SUS304

品番	質量 (g)	価格
OTLK40-A	21	200

使用例・使用方法

- ・ラジアル送り(ラック&ピニオン)で、スケールと合わせて読み取りに使用。
- ・ワンタッチロックノブのベース側面の溝に押し込んで使用します。(P.234 参照)

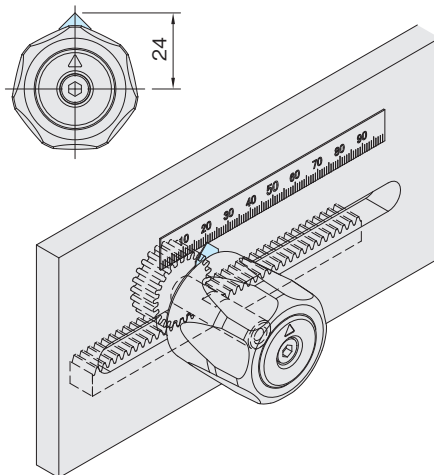
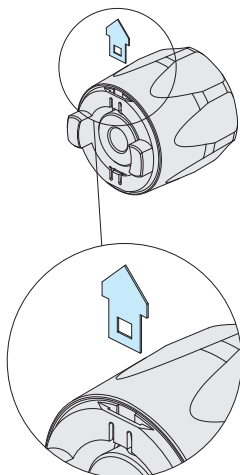

ワンタッチ
着脱
ワンタッチ
スライドロック
レバー
ノブ
ハンドル
&グリップ
インジケータ
&スケール
アクチュエータ
ユニット
取手
ヒンジ
&ラッチ
オイルキャップ
&ゲージ
アジャスター
フット
&キャスタ
テンショナー
ガイド
レール
ガイド
ローラー
ベアリング
コンポーネント
スライド
レール
スイッチ
ドッグ
ダンパー
&防振部品
ブランジャー
自動化
クランプ
ワンタッチ
クランプ
クランプ
&ストッパー
サポーター
&スベサー
ワーク
グリップパー
ボルト
&ナット
位置決め
部品
治具交換
システム
ベース
パイプ
&パキューム
吊具
工場用
無線機器
各種
サービス