

FHE

フォールディング ハンドル Eタイプ

標準在庫品

RHS

材質の特性
P.1815Original ELESA Model MPE 

ハンドル & グリップ
インジケータ & スケール
アクチュエータユニット
回転軸関連
レバー
ノブ
取手
ヒンジ & ラッチ
オイルキャップ & ゲージ
アジャスターフット & キャスタ
テンショナー
ガイドレール
ガイドローラー
スライドレール
スイッチドッグ
ブラジジャー
位置決め部品
ワンタッチ着脱
ワンタッチスライドロック
エアクランプ
ワンタッチクランプ
クランプ & ストッパー
サポーター & スペーサー
ワークグリッパー
ボルト & ナット
吊具
工場用無線機器
機械カバー
各種サービス

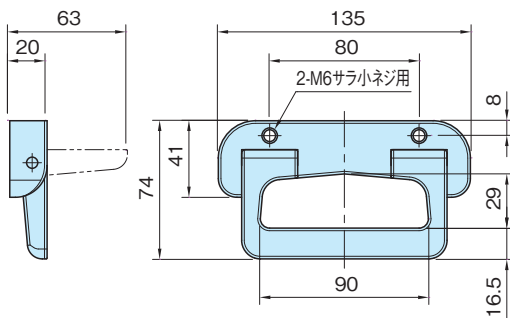

本体	ピン	スプリング
ポリアミド (ガラス繊維強化) つや消しブラック	SUS303	SUS302

品番	質量 (g)	価格
FHE135	127	3,700

特長

ハンドルは、スプリングの力で収納ポジションに戻ります。

注意事項

高温または多湿の条件下でご使用の場合は、樹脂の材料特性を劣化させる恐れがあります。

使用例・使用方法

■取付面加工

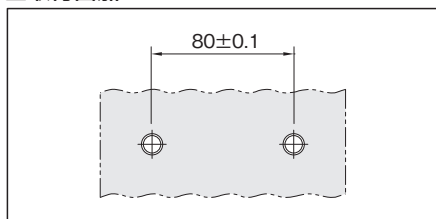

技術データ

使用温度 max.100℃ min.-30℃

■機械強度

F _H [N]	F _V [N]
1700	2500

持上げ可能荷重

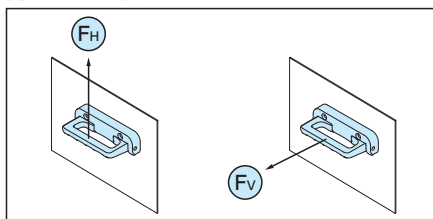

F_HとF_Vは通常の作業条件で重量物を持上げる場合の破壊点の平均値です。