

# LKH, LSH

## ロックンギキ一(ハイトタイプ)

標準在庫品

HS

材質の特性  
P.181B

追加工可

ネジ  
カット

ネジ  
組付け

P.1780~

Original ELESA Model CTL.476

eleasa



LKH  
(メネジ)



LSH  
(オネジ)

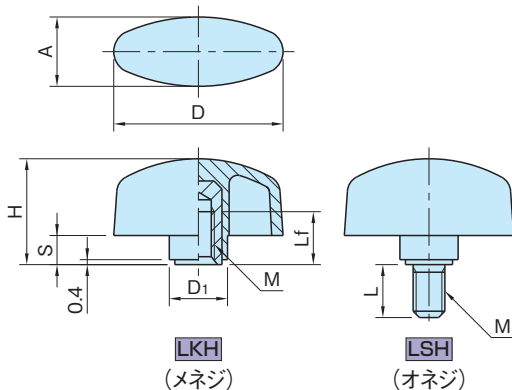

ノブ	メネジ	オネジ
ポリアミド (ガラス繊維強化) つや消しブラック	黄銅	SUM22L 亜鉛メッキ

### LKH (メネジ)

品番	D	M	H	A	D <sub>1</sub>	S	Lf	質量 (g)	価格
LKH 6	32	M 6×1	20	13	11	5.5	10	8	220
LKH 8B	40	M 8×1.25	24.5	15.5	14	7.5	15	11	480
LKH 8C	48		28	19	17	9	20	17	520
LKH10A	56	M10×1.5	34	21	18.5	11	13	21	610

### LSH (オネジ)

品番	D	M	H	A	D <sub>1</sub>	S	L	質量 (g)	価格
LSH 6×10	32	M 6×1	20	13	11	5.5	10	9	220
LSH 6×16							16	11	220
LSH 6×20							20	13	220
LSH 8×16B	40	M 8×1.25	24.5	15.5	14	7.5	16	16	220
LSH 8×25B							25	19	240
LSH 8×16C							16	21	500
LSH 8×25C	48	M10×1.5	28	19	17	9	25	27	510
LSH10×20A	20						29	540	
LSH10×30A	30						35	580	

### 特長

ロックンギキ一 [LK] [LS] の座面を高くした形状です。  
(P.348参照)

### 技術データ

使用温度 max.130°C min.-30°C

### 注意事項

高温または多湿の条件下でのご使用の場合は、樹脂の材料特性を劣化させる恐れがあります。

### 参照ページ

追加工を承ります。・ネジカット (P.1780参照)  
・ネジ組付け (P.1784参照)

ハンドル  
& グリップ

インジケータ  
& スケール

アクチュエータ  
ユニット

回転軸  
関連

レバー

## ノブ

取手

ヒンジ  
& ラッチ

オイルキャップ  
& ゲージ

アジャスター  
フット  
& キャスタ

テンショナー

ガイド  
レール

ガイド  
ローラー

スライド  
レール

スイッチ  
ドッグ

ブランチャー

位置決め  
部品

ワンタッチ  
着脱

ワンタッチ  
スライドロック

エア  
クランプ

ワンタッチ  
クランプ

クランプ  
& ストッパー

サポーター  
& スペーサー

ワーク  
グリッパー

ボルト  
& ナット

吊具

工場用  
無線機器

機械  
カバー

各種  
サービス