

## BJ153-C

## カムレバーセット

IMAO

標準在庫品 R#HS

クランプ&amp;ストッパー

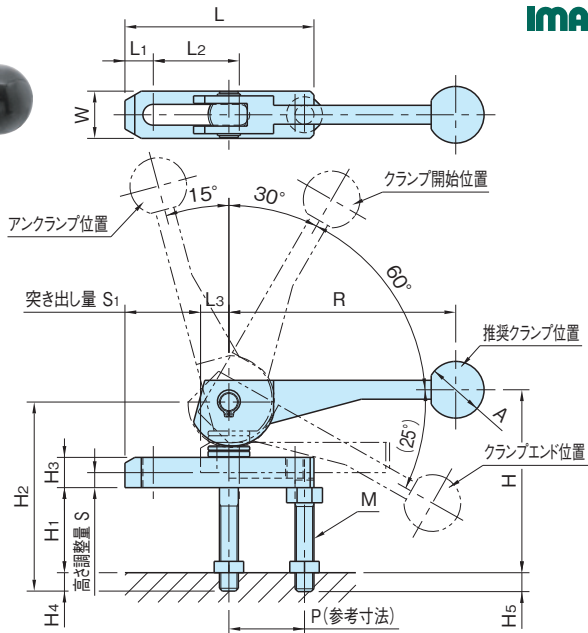

カムレバー	グリップ	ヒンジピン	その他
SCM435 焼入焼戻 四酸化鉄皮膜	フェノール樹脂	S35C 熱処理	S45C 焼入焼戻 四酸化鉄皮膜

品番	H <sub>1</sub>	S	S <sub>1</sub>	L	W	H	R	M	L <sub>2</sub>	H <sub>4</sub>	H <sub>5</sub>	P	L <sub>1</sub>
BJ153-08001C1	15~25	6.6	14	50	19	56~66	104	M 8×1.25	14	14~24	12~22	20	12
BJ153-08001C2			27	63					27				
BJ153-10001C1	25~45	8	32	80	25	77~97	123	M10×1.5	32	10~30	10~30	40	15
BJ153-10001C2			40	100					40				
BJ153-10001C3			50	125					50				
BJ153-12001C1	40~55	10.4	40	100	32	105~120	146	M12×1.75	40	13~28	13~28	50	20
BJ153-12001C2			50	125					50				
BJ153-12001C3			60	160					60				

品番	L <sub>3</sub>	H <sub>2</sub>	H <sub>3</sub>	A	クランプストローク	クランプ力(kN) 突出量max.~min.	レバー荷重 (N)	質量 (kg)	価格
BJ153-08001C1	12	75	12	25	1.9	1.5~2.9	250	0.26	10,300
BJ153-08001C2						1.2~3.1		0.27	10,400
BJ153-10001C1	15	100	16	30	2.4	1.4~3.3	250	0.53	12,400
BJ153-10001C2						1.7~3.5		0.58	12,600
BJ153-10001C3						1.8~3.7		0.64	12,800
BJ153-12001C1	20	125	19	30	3.1	1.5~3.5	250	0.96	16,400
BJ153-12001C2						1.7~3.7		1.05	16,700
BJ153-12001C3						2.1~3.9		1.18	17,000

フル  
フィックス外形・内径  
クランプミニ  
クランプ  
シリーズクランプ&  
ストッパー自動化  
クランプ工具レス  
クランプクランプ&  
ストッパー位置決め  
部品ワーク  
サポーター  
&スベラーボルト  
&ナットワーク  
グリッパーバイス&  
バキューム

段取り替え

ベース

吊具

工場用  
無線機器